

Manual de utilizare

Mașina de cusut de acoperire / Mașina cu cusătură de acoperire de înaltă calitate

Cod produs: 884-B30 / B31

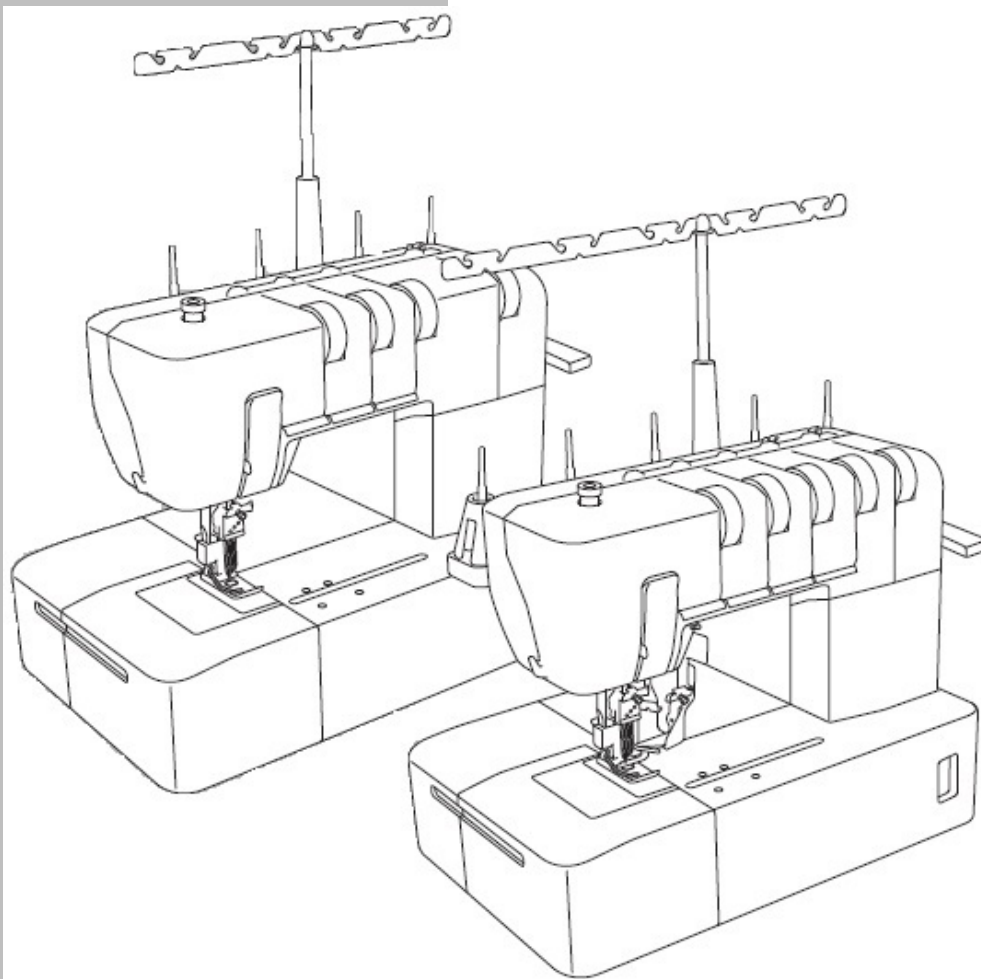

Asigurați-vă că ați citit acest document înainte de a utiliza mașina.
Vă recomandăm să păstrați acest document la îndemână pentru a-l putea consulta ulterior
dacă este nevoie.

INSTRUCȚIUNI DE SIGURANȚĂ IMPORTANTE

Când utilizați mașina de cusut, trebuie respectate întotdeauna măsurile de siguranță de bază, inclusiv următoarele. Citiți toate instrucțiunile înainte de a utiliza această mașină.

⚠ ATENȚIE

Pentru a reduce riscul de electrocutare.

Mașina de cusut nu trebuie lăsată niciodată nesupravegheată când este conectată la priză. Deconectați întotdeauna această mașină de cusut de la priza electrică imediat după utilizare și înainte de curățare.

⚠ AVERTIZARE

Pentru a reduce riscul de arsuri, incendii, șocuri electrice sau vătămarea persoanelor.

1. Nu permiteți utilizarea mașinii drept o jucărie. Este necesară o atenție deosebită atunci când mașina de cusut este utilizată de copii sau aceștia se află în apropierea ei.
2. Utilizați această mașină de cusut numai pentru utilizarea prevăzută, așa cum este descrisă în acest manual. Utilizați numai accesoriile recomandate de producător, așa cum sunt menționate în acest manual.
3. Nu utilizați niciodată această mașină de cusut dacă are cablul sau priza deteriorate, dacă nu funcționează corect, dacă cablul a fost scăpat în apă sau deteriorat. Predați mașina de cusut celui mai apropiat distribuitor autorizat sau centru de service pentru examinare, reparații, electrice sau ajustarea mecanică.
4. Nu folosiți niciodată mașina de cusut cu orificiile de aer blocate. Păstrați deschiderile de ventilație ale cusăturii mașinii și pedala fără acumulare de scame, praf și materiale.
5. Nu lăsați sau nu introduceți niciodată obiecte în niciun orificiu.
6. Nu o folosiți în aer liber.
7. Nu utilizați mașina lângă produsele cu aerosoli (spray) sau unde se administrează oxigen.
8. Pentru deconectare, rotiți comutatorul principal pe simbolul "O", și anume poziția off, apoi scoateți ștecherul din priză.
9. Nu deconectați prin tragerea cablului. Pentru a deconecta, apucați ștecherul, nu cablul.
10. Țineți degetele departe de toate piesele în mișcare. O atenție deosebită este necesară în jurul acului mașinii de cusut.
11. Utilizați întotdeauna partea adecvată a acului. Partea greșită poate provoca ruperea acului.
12. Nu utilizați ace îndoite.
13. Nu trageți și nu împingeți țesătura în timpul coaserii. Poate devia acul provocând ruperea acestuia.
14. Întoarceți mașina de cusut la poziția simbolului "O" atunci când efectuați reglaje în zona acului, cum ar fi acul de filetare, schimbarea acului sau schimbare piciorușului presor, etc.
15. Deconectați întotdeauna mașina de cusut din sursa electrică când îndepărtați capacele, lubrifianțul sau când faceți orice altă modificare a utilizatorului menționată în manualul de instrucțiuni.
16. Pericole electrice:
 - Această mașină trebuie conectată la o sursă de curent alternativ sursă în intervalul indicat pe eticheta de evaluare.
Nu o conectați la o sursă de curent continuu sau un invertor. Dacă nu sunteți sigur ce fel de sursă de energie aveți, contactați un electrician calificat.
 - Această mașină este aprobată numai în țara de cumpărare.
17. Această mașină de cusut nu este destinată utilizării de către copii mici sau persoanele infirme fără supraveghere.

18. Copiii mici ar trebui să fie supravegheați pentru a se asigura că aceștia nu se juca cu această mașină de cusut.
19. Nu dezamblați mașina.
20. Dacă unitatea cu LED-uri (diodă emițătoare de lumină) este deteriorată, trebuie să fie înlocuită de un dealer autorizat.

⚠ ATENȚIE

Pentru a utiliza mașina în siguranță

1. (Numai pentru S.U.A.) Acest aparat are o priză polarizată (o lamă mai lată decât cealaltă) pentru a reduce riscul de electrocutare, ștecherul trebuie să se potrivească într-o priză polarizată cu o singură direcție.
Dacă mufa nu se fixează complet în priză, inversați ștecherul.
Dacă încă nu se potrivește, contactați un electrician calificat pentru a vă instala priza corespunzătoare.
Nu modificați mufa în niciun fel.
2. Asigurați-vă că urmăriți cu atenție acele în timp ce coaseți.
Nu atingeți roata de mână, acele, cuțitele sau alte părți în mișcare.
3. Opriti alimentarea principală și deconectați cablul din priză în următoarele circumstanțe:
 - Când ați încetat să utilizați mașina
 - Când înlocuiți sau scoateți acul sau alte părți
 - Dacă există o întrerupere a alimentării atunci când utilizați mașina
 - Dacă verificați sau curățați mașina
 - Dacă lăsați mașina nesupravegheată
4. Nu depozitați nimic pe pedală.
5. Introduceți complet mașina direct în perete. Nu folosiți corzi de extensie.
6. Dacă ajunge apă pe mașină, deconectați mașina imediat și contactați distribuitorul local autorizat.
7. Nu puneți mobilier pe cablu.
8. Nu îndoiiți cablul sau trageți cablul pentru a-l deconecta.
9. Nu atingeți cablul cu mâinile ude.
10. Așezați mașina în apropierea prizei de perete.
11. Nu așezați mașina pe o suprafață instabilă.
12. Nu puneți capacul moale.
13. Dacă observați orice sunet sau stare anormală, consultați distribuitorul local autorizat.

Pentru o durată de viață mai lungă mașinii

1. Nu depozitați acest aparat în lumina directă a soarelui sau în condiții de umiditate ridicată. Nu utilizați și nu depozitați mașina lângă un radiator, fier, lampă cu halogen sau alt obiect fierbinte.
2. Utilizați doar săpunuri sau detergenți ușori pentru a curăța carcasa. Benzenul, diluantul și pulberile pot deteriora carcasa și mașina și nu ar trebui folosite niciodată.
3. Nu scăpați și nu loviți mașina.
4. Consultați întotdeauna acest manual înainte de a înlocui sau a instala piciorușul presor, acul sau alte părți pentru a vă asigura că le potriviți corect.

Pentru a repara sau ajusta aparatul

Dacă mașina se descompune sau are nevoie de ajustare, mai întâi urmați tabelul de depanare pentru a inspecta și regla automat aparatul. Dacă problema persistă, consultați distribuitorul local autorizat.

PĂSTRAȚI ACESTE INSTRUCȚIUNI

Această mașină este destinată uzului casnic.

PENTRU UTILIZATORII DIN ȚĂRI, CU EXCEPȚIA ȚĂRILOR CENELEC

Acest aparat nu este destinat utilizării de către persoane (inclusiv copii) cu capacități fizice, senzoriale sau mentale reduse sau cu lipsă de experiență și cunoștințe, cu excepția cazului în care au fost supravegheați sau instruiți în ceea ce privește utilizarea aparatului de către o persoană responsabilă de siguranța acestuia. Copiii ar trebui să fie supravegheați pentru a vă asigura că nu se joacă cu aparatul.

PENTRU UTILIZATORII DIN ȚĂRILE CENELEC (Comitetul European pentru Standardizare electrotehnică)

Acest aparat poate fi utilizat de către copiii cu vârsta de 8 ani sau mai mult și persoane cu capacități reduse fizice, senzoriale sau mentale sau lipsă de experiență și cunoștințele în cazul în care aceștia au fost supuși unei supravegheri sau instrucțiuni privind utilizarea aparatului într-un mod sigur și să înțeleagă pericolele implicate. Copiii nu trebuie să se joace cu acest aparat. Întreținerea curățeniei și al obiectului utilizat nu trebuie efectuate de către copii fără supraveghere.

⚠ ATENȚIE

Când lăsați această mașină de cusut nesupravegheată, comutatorul principal de alimentare și lumina aparatului trebuie să fie oprite sau ștecherul să fie scos din priză. La întreținerea mașinii de cusut sau la scoaterea capacelor, mașina sau setul electric trebuie să fie deconectate de la sursa de curent prin scoaterea ștecherului din priză.

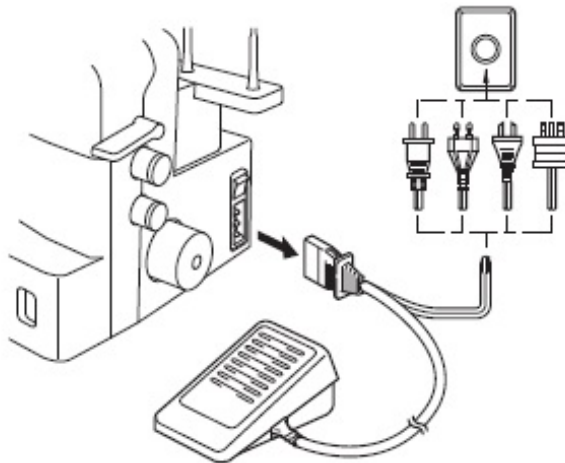

DOAR PENTRU UTILIZATORII DIN MAREA BRITANIE, IRLANDA, MALTA ȘI CIPRU

IMPORTANT

- În cazul înlocuirii siguranței la priză, utilizați o siguranță aprobată de ASTA la BS 1362, adică purtând acest marcaj , conform marcajului indicat pe conector.
- Înlocuiți întotdeauna capacul siguranței. Nu folosiți niciodată prize cu carcasa de siguranță lipsă.
- Dacă priza electrică disponibilă nu este potrivită pentru ștecherul furnizat împreună cu acest echipament, trebuie să contactați distribuitorul autorizat pentru a obține o conectare potrivită.

FELICITĂRI PENTRU ALEGEREA ACESTEI MAȘINI DE TIVIT COMPACTE

Mașina dvs. este un produs de înaltă calitate, ușor de utilizat. Pentru a vă bucura pe deplin de toate caracteristicile, vă sugerăm să studiați această broșură.

Dacă aveți nevoie de mai multe informații cu privire la utilizarea mașinii dvs., cel mai apropiat distribuitor autorizat este întotdeauna gata să vă fie de ajutor.

Simțiți-vă bine!

⚠ ATENȚIE

Când filetați sau înlocuiți acul, comutatorul de alimentare și lumina principală a aparatului trebuie să fie oprite sau ștecherul trebuie scos din priză.

Când aparatul nu este utilizat, se recomandă ca ștecherul să fie deconectat de la priza de perete pentru a evita posibilele pericole.

Note privind motorul

- Viteza maximă de operare a acestei mașini de cusut este de 1.000 de cusături pe minut, ceea ce este destul de rapid în comparație cu viteza normală de operare de 300 până la 800 de cusături pe minut pentru mașina obișnuită de cusut.
- Lagărele din motor sunt fabricate dintr-un material special (aliaj impregnat cu ulei montat în pâslă tratat termic cu ulei), care le permite să reziste ore îndelungate de funcționare continuă.
- Funcționarea continuă a mașinii de cusut poate genera căldură în zona motorului, dar nu suficientă pentru a afecta performanțele sale.
Este important să păstrați materialul și hârtia departe de deschiderile de aer pe spatele și pe părțile laterale ale mașinii, astfel încât aerul să poată ajunge la aceste deschideri.
- Când motorul funcționează, pot apărea scântei prin deschiderile de aer din consola motorului de pe partea opusă roții de mână. Aceste scântei sunt produse de perile de cărbune și de comutator și fac parte din funcționarea normală a mașinilor.

ETICHETE DE AVERTIZARE (pentru respectarea cerințelor UL și CSA)

Următoarele etichete de avertizare apar pe mașină.

Asigurați-vă că respectați măsurile de precauție descrise în etichete.

Atenție (numai pentru S.U.A. și CANADA)

1.

ATENȚIE:
COMPONENTE MOBILE – PENTRU A
EVITA RĂNIREA: ÎNCHIDEȚI CAPACUL
ÎNAINTE DE A COASE

Etichetă pe placa din față (numai pentru U.S.A. și CANAD)

2.

**ÎNCHIDEȚI CAPACUL ÎNAINTE DE A
FOLOSI MAȘINA**

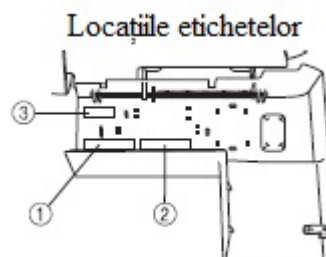

Cuprins

Capitolul 1: DENUMIREA PĂRȚILOR COMPONENTE ȘI A FUNCȚIILOR LOR	10
Mașină (Model de cusătură de acoperire) (Cod Probus: 884-B30.....)	10
Accesorii (Model de cusătură de acoperire.....)	11
Mașină (Model de cusătură de acoperire superioară) (Cod Probus: 884-B31	14
Accesorii (Model de cusătură de acoperire superioară.....)	16
Pornirea mașinii	17
Direcția de rotire a roții manuale	18
Deschiderea/Închiderea capacului frontal.....	18
Așezarea/Înlăturarea piciorușului presor	18
Coasere automată (înlăturarea extensiei patului	19
Pârghia de ajustare a tensiunii firului maiezei.....	19
Lungimea cusăturii.....	20
Alimentare diferențială	20
Reglarea presiunii piciorușului presor.....	22
Buton de reglare al tensiunii	22
Acul	23
Înlăturarea/Atașarea acului.....	23
Capitolul 2: PREGĂTIRE ÎNAINTE DE ÎNFILARE.....	25
Conducător fir	25
Utilizarea capacului manșonului cu fir.....	25
Suport manșon.....	25
Utilizarea plasei de fire.....	26
Înainte de înfilare	26
Capitolul 3: ÎNFILAREA (MODEL DE CUSĂTURĂ DE ACOPERIRE.....	26
Înfilarea maiezei.....	27
Înfilarea acelor	28
Capitolul 4: ÎNFILAREA (MODEL DE CUSĂTURĂ DE ACOPERIRE SUPERIOARĂ)..	30
Înfilarea maiezei.....	30
Înfilarea acelor	31
Atașarea/Înlăturarea derulatorului de acoperire superioară și a ghidajului firului de acoperire superioară.....	32
Înfilarea derulatorului de acoperire superioară	33
Capitolul 5: TIPURI DE TABELE CU COMPARAȚIILE CUSĂTURILOR	35
Capitolul 6: CUSUTUL	39
Material de cusut fin (, de exemplu, procesul de coasere.....)	39
Înlăturarea materialului din mașină (model de cusătură de acoperire	40
Înlăturarea materialului din mașină (model de cusătură de acoperire superioară	41
Coaserea unei cusături de acoperire	42
Coaserea articolelor de îmbrăcăminte tubulare (de ex. Manșetă	42
Stabilirea începutului și sfârșitului cusăturii	43
Capitolul 7: DEPANAREA.....	45
Capitolul 8: MENTENANȚĂ	47
Curățenia	47
SPECIFICAȚII.....	48

CAPITOLUL 1

DENUMIREA PĂRȚILOR COMPONENTE ȘI A FUNCȚIILOR LOR

Mașină (model de cusătură de acoperire) (Cod produs: 884-B30)

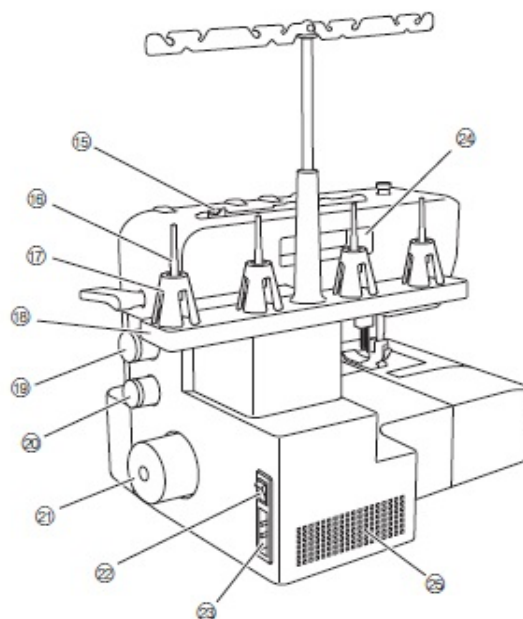
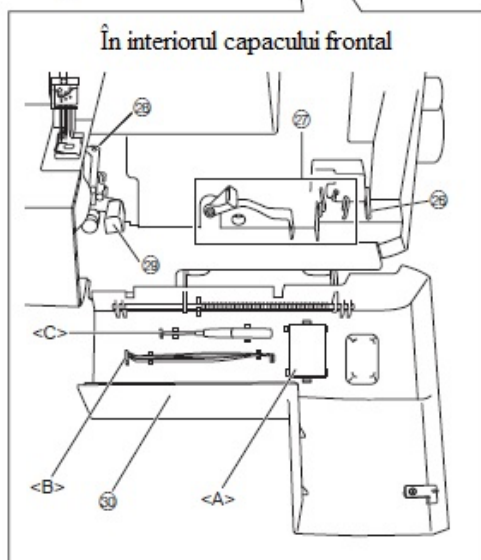
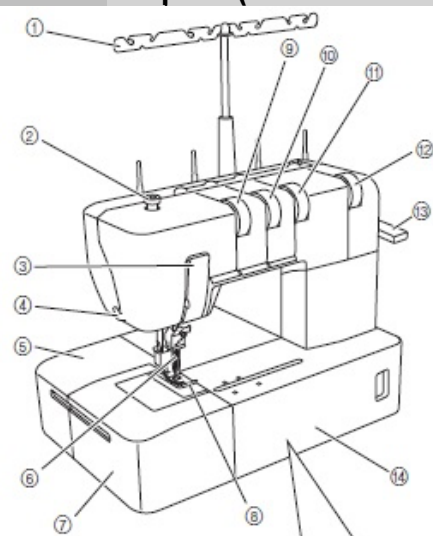

- 1) Conducător fir
- 2) Șurub de reglare a forței de presiune a piciorușului presor
- 3) Capacul de preluare al firului
- 4) Tăietor de fir
- 5) Capac de acoperire al materialelor
- 6) Ace de cusut
- 7) Extensia patului
- 8) Picioruș presor
- 9) Butonul de reglare a tensiunii firului pentru acul de cusut din stânga
- 10) Butonul de reglare a tensiunii firului pentru acul de cusut central
- 11) Butonul de reglare a tensiunii firului pentru acul de cusut din dreapta
- 12) Butonul de reglare a tensiunii firului pentru maieză
- 13) Pârghia piciorușului presor
- 14) Capac frontal

- 15) Ghidaj de fir
- 16) Pivot mosor
- 17) Amortizor mosor
- 18) Suport mosor
- 19) Buton de reglare a lungimii cusăturii
- 20) Buton de reglare a ratei de alimentare diferențiale
- 21) Roată de mână
- 22) Alimentare principală și întrerupător de lumină
- 23) Conector pentru priză
- 24) Mâner
- 25) Eliberare presiune aer

În interiorul capacului frontal

- 26) Pârghie de reglare a tensiunii firului pentru maieză
- 27) Înfășurarea firului pentru maieză
- 28) Maieză (dispozitiv de întindere a buclei)
- 29) Pârghie eliberare maieză
- 30) Compartimentul capacului frontal

Puteți stoca accesoriile incluse în acest compartiment capacului frontal. <A>: set de ace, : Pensetă, <C>: Șurubelniță cu cap hexagonal

Accesorii (Model de cusătură de acoperire)

▪ Accesorii incluse

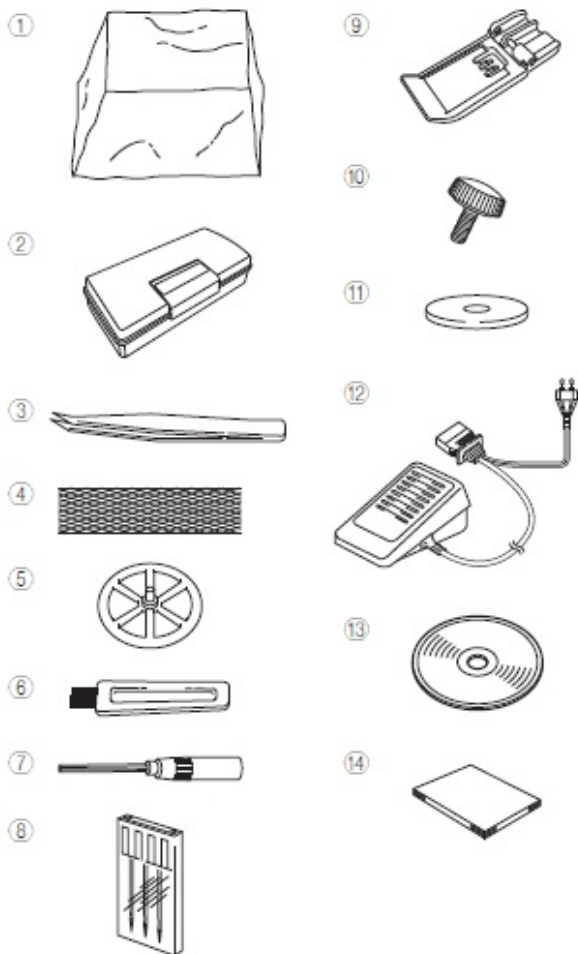

Nr.	Numele piesei	Codul piesei
1	Acoperitor de protecție moale	XB3264001
2	Cutie de accesorii	XB3291001
3	Pensetă	XB1618001
4	Plasă de fire (4)	X75904000
5	Capul de fixare al mosorului (4)	X77260000
6	Perie de curățat	X75906001
7	Șurubelniță cu cap hexagonal	XB0393001
8	Set cu ace (130/705H) # 90: 3 buc.	XB1216001
9	Picioruș cu deschidere	XB3361001
10	Șurub de fixare (2)	XB3292001
11	Suport mosor (4)	XB1218001
12	Pedală de comandă	XC7359021 (120V Area) XB3112001 (230V Area) XB3134001 (U.K.) XB3200001 (Argentina) XB3156001 (Coreea) XB3255001 (China) XB3190001 (Australia, Noua Zeelandă) XF2826001 (Brazilia 127V) XB3178001 (Brazilia 220V)
13	Instrucțiune pe DVD	XB3301001 (NTSC) XB3305001 (PAL)
14	Manual de instrucțiuni	

▪ Accesoriu opțional

Când utilizați următoarele accesorii, utilizați piciorușul presor inclus în accesorii.

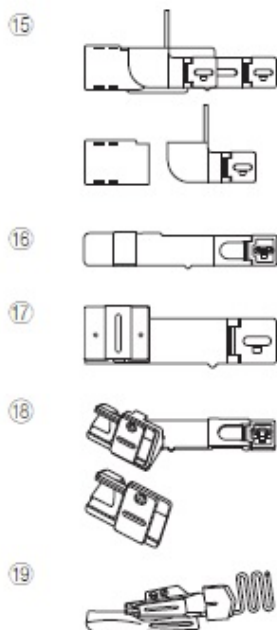

Nr.	Numele produsului	Codul piesei		
		America	Europa	Altele
17	Setul pentru tivire	SA221CV	SA221CV/ XB2970-101	SA221CV
18	Clemă de prindere in pantă	SA222CV	SA222CV/ XB2971-101	SA222CV
19	Ghidaj realizare gaică de curea	SA223CV	SA223CV/ XB2972-101	SA223CV
20	Suport întăritură tiv	SA230CV	SA230CV/ XB3387-001	SA230CVAP
21	Dispozitiv creare pliu cu dublu rol	SA231CV	SA231CV/ XB3388-001	SA231CVAP

* Poate fi folosit numai cu o cusătură de acoperire; nu pot fi utilizate cu cusături de înveliș

Mașină (Model de cusătură de acoperire superioară) (Cod produs: 884-B31)

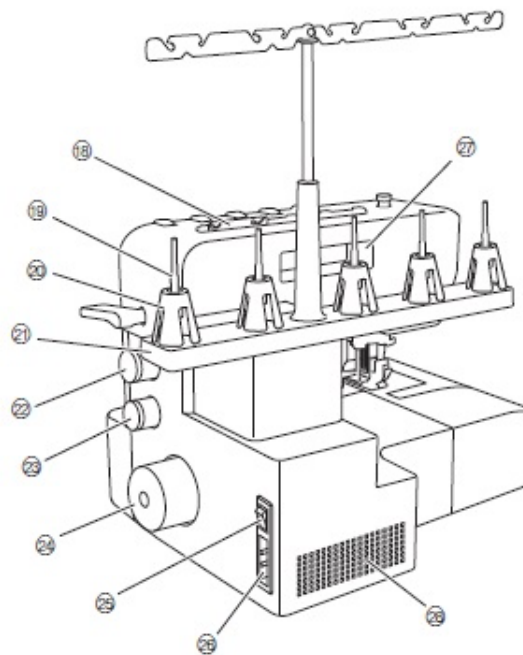
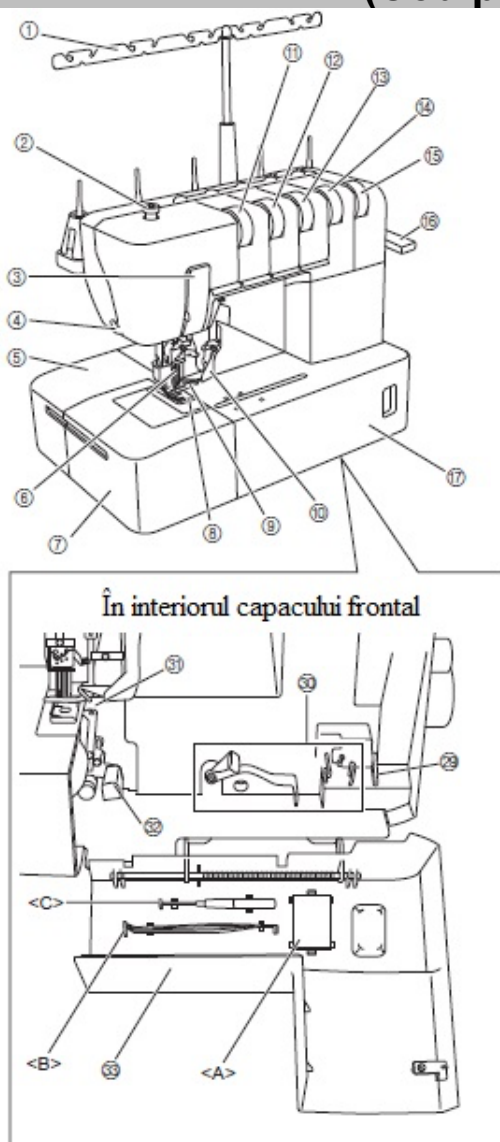

- 1) Traversă fir
- 2) Șurub de reglare a forței presoare/de presiune a piciorușului presor
- 3) Capacul de preluare a firului
- 4) Tăietor de fir
- 5) Materialul de acoperire al plăcii
- 6) Ace de cusut
- 7) Compartiment extensibil
- 8) Picioruș presor
- 9) Derulator parte superioară
- 10) Ghidaj fir parte superioară
- 11) Butonul de reglare a tensiunii firului pentru acul de cusut din stânga
- 12) Butonul de reglare a tensiunii firului pentru acul de cusut central
- 13) Butonul de reglare a tensiunii firului pentru acul de cusut din dreapta
- 14) Butonul de reglare a tensiunii firului pentru parte superioară
- 15) Butonul de reglare a tensiunii firului pentru maieză
- 16) Pârghia piciorușului presor
- 17) Capac frontal
- 18) Ghidaj de fir

- 19) Pivot mosor
- 20) Amortizor mosor
- 21) Suport mosor
- 22) Buton de reglare a lungimii cusăturii
- 23) Buton de reglare a ratei de alimentare diferențială
- 24) Roată de mână
- 25) Întrerupător principal și întrerupător de lumină
- 26) Conector pentru priză
- 27) Mâner
- 28) Eliberare presiune aer

În interiorul capacului frontal

- 29) Pârghie de reglare a tensiunii firului pentru maieză
 - 30) Înfășurarea firului pentru maieză
 - 31) Maieză (dispozitiv de întindere a buclei)
 - 32) Pârghie eliberare maieză
 - 33) Compartimentul capacului frontal
- Puteți stoca accesoriile incluse în acest compartiment capacului frontal. <A>: set de ace, : Pensetă, <C>: Șurubelniță cu cap hexagonal

Accesorii (Model de cusătură de acoperire superioară)

▪ Accesorii incluse

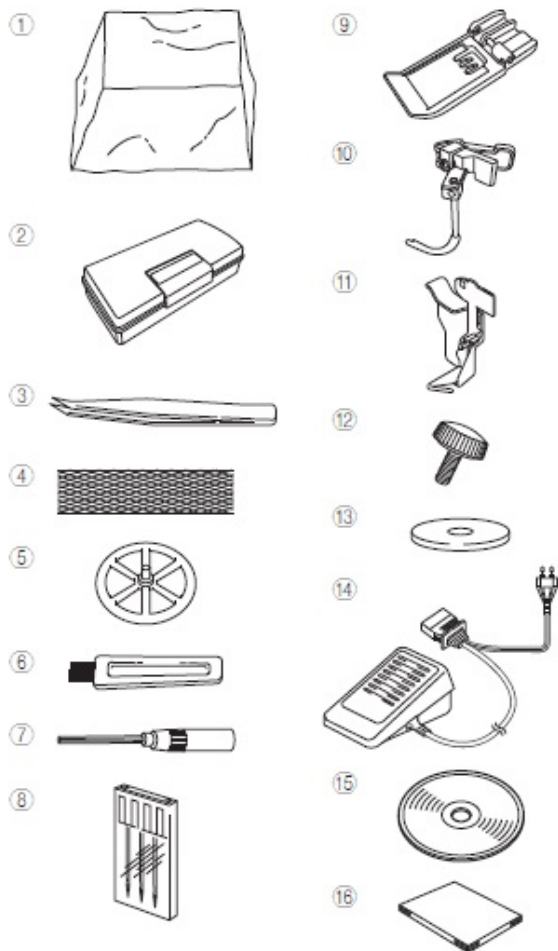

Nr.	Numele piesei	Codul piesei
1	Acoperitor de protecție moale	XB3264001
2	Cutie de accesorii	XB3291001
3	Pensetă	XB1618001
4	Plasă de fire (5)	X75904000
5	Capul de fixare al mosorului (5)	X77260000
6	Perie de curățat	X75906001
7	Șurubelniță cu cap hexagonal	XB0393001
8	Set cu ace (130/705H) # 90: 3 buc.	XB1216001
9	Picioruș cu deschidere	XB3361001
10	Derulator parte superioară	XB3090001
11	Ghidaj fir parte superioară	XB3105001
12	Șurub de fixare (2)	XB3292001
13	Suport mosor	XB1218001
14	Pedală de comandă	XC7359021 (120V Area) XB3112001 (230V Area) XB3134001 (U.K.) XB3200001 (Argentina) XB3156001 (Coreea) XB3255001 (China) XB3190001 (Australia, Noua Zeelandă) XF2826001 (Brazilia 127V) XB3178001 (Brazilia 220V)
15	Instrucțiune pe DVD	XB3301001 (NTSC) XB3305001 (PAL)
16	Manual de instrucțiuni	

▪ Accesoriu opțional

Când utilizați următoarele accesorii, utilizați piciorușul presor inclus în accesorii.

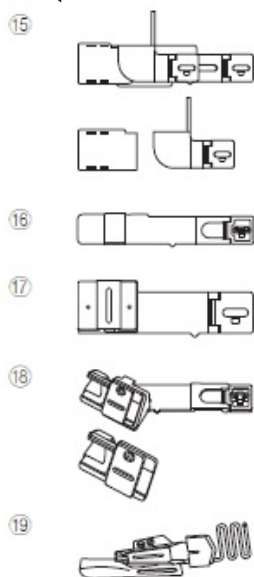

Nr.	Numele produsului	Codul piesei		
		America	Europa	Altele
17	Setul pentru tivire	SA221CV	SA221CV/ XB2970-101	SA221CV
18	Clemă de prindere in pantă	SA222CV	SA222CV/ XB2971-101	SA222CV
19	Ghidaj realizare gaică de curea	SA223CV	SA223CV/ XB2972-101	SA223CV
20	Suport întăritură tiv	SA230CV	SA230CV/ XB3387-001	SA230CVAP
21	Dispozitiv creare pliu cu dublu rol	SA231CV	SA231CV/ XB3388-001	SA231CVAP

* Poate fi folosit numai cu o cusătură de acoperire; nu pot fi utilizate cu cusături de înveliș de sus.

Pornirea mașinii

▪ Porniți aparatul

1. Introduceți ștecherul cu trei pini în soclul de pe partea inferioară dreaptă a mașinii. Introduceți ștecherul la o priză de alimentare.
2. Rotiți comutatorul principal de alimentare și lumină <A> la "I" marcați (la marcajul "O" pentru a opri).

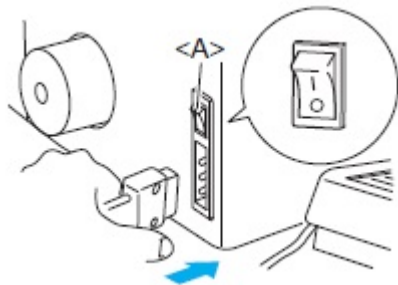

▪ Funcționarea

Atunci când pedala este apăsată ușor, mașina rulează la viteză mică. În timp ce pedala este apăsată în continuare, viteza mașinii va crește. Atunci când pedala este eliberată, mașina se oprește.

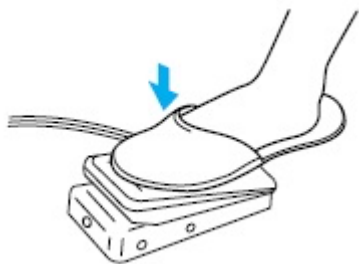

NOTĂ (numai pentru S.U.A.):

Pedală: Modelul KD-1902

Acest picior de control poate fi utilizat pe mașină cu codul produsului 884-B30 și 884-B31.

** Codul produsului este afișat în fișa de evaluare a mașinii.*

Direcția de rotire manuală

Roata de mână <A> se rotește în sens invers acelor de ceasornic (direcția săgeții). Aceasta este aceeași direcție ca a unei mașini obișnuite de cusut la domiciliu.

Mutați acele în pozițiile lor cele mai înalte, învârtind roata de mână, astfel încât marcajul de pe roata de mână să fie aliniat cu linia de pe mașină.

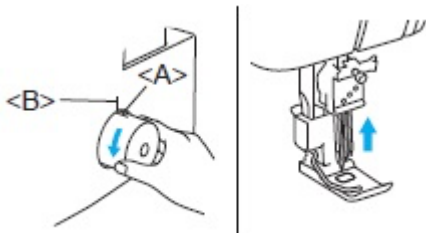

Deschiderea / închiderea capacului frontal

Este necesar să deschideți capacul frontal când filetați această mașină. Glisați-l spre dreapta 1 și apoi deschideți-o. 2. După închidere, glisați-o spre stânga.

! ATENȚIE

Pentru siguranța dvs., asigurați-vă că capacul frontal este închis la operarea mașinii.

Opriți întotdeauna mașina înainte de a deschide capacul frontal.

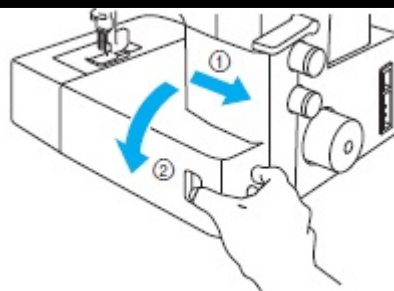

Atașarea / Înlăturarea piciorușului presor

1. Opriți comutatorul principal de alimentare și lumina sau deconectați fișa de alimentare.
2. Ridicați pârgchia piciorușului presor 1.
3. Rotiți roata de mână 2, astfel încât linia de pe roata de mână să fie aliniată cu linia de pe mașină. (Consultați "Direcția de rotire a roții de mână" din Capitolul 1.)
4. Apăsăți butonul de pe suportul piciorușului presor 3 pentru a elibera piciorușul presor standard.
5. Ridicați mai departe piciorușul presor, apăsând pârgchia piciorușului presor în sus. Apoi, scoateți piciorușul presor și depozitați-l într-o locație sigură.
6. Din nou, ridicați mai mult piciorușul presor apăsând pârgchia piciorușului presor în sus. Puneți piciorușul presor chiar sub suportul pentru piciorușul presor <A>, astfel încât canelura din partea inferioară a suportului pentru piciorușul presor să fie aliniată cu bara din partea superioară a piciorului <C>, apoi coborâți pârgchia piciorușului presor pentru a atașa piciorul 4.

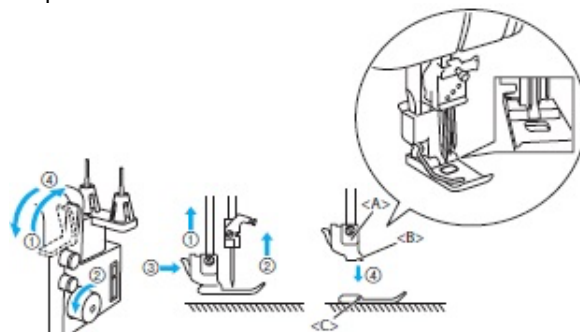

Cusătură automată (înlăturarea extensiei patului)

Cusutul automat permite pieselor tubulare să fie cusute mai ușor.

- 1) Înlăturarea extensiei patului.

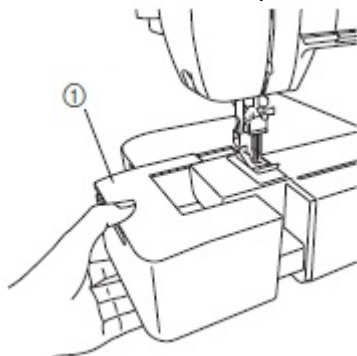

- 1) Extensie pat

NOTĂ:

Aveți grijă să nu pierdeți extensia patului îndepărtat.

2. Poziționați materialul și apoi începeți coaserea. (Vezi CAPITOLUL 5.)

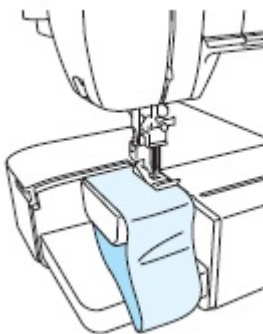

Pârghie de ajustare a tensiunii firului în maieze

Cu ajutorul pârghiei de ajustare a tensiunii firului în maieză, se pot regla tensiunile fine ale firului curelei. Când coaseți materialul întins sau cu o lungime mică a cusăturii, ridicați pârghia pentru a mări tensiunea în maieză. Când coaseți fără întindere sau cu o lungime mare a cusăturii, coborâți pârghia pentru a reduce tensiunea.

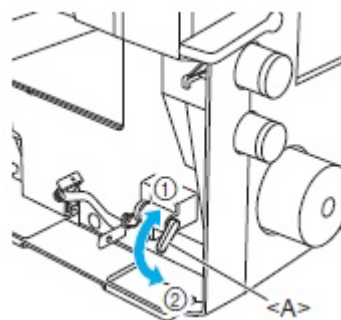

- 1) Ridicați maneta pentru a mări tensiunea în maieză.
- 2) Coborâți maneta pentru a reduce tensiunea în maieză.

<A> Pârghia de ajustare a tensiunii firului în maieză.

Material neșut, cum ar fi serge

Reduceți tensiunea firului în maieză

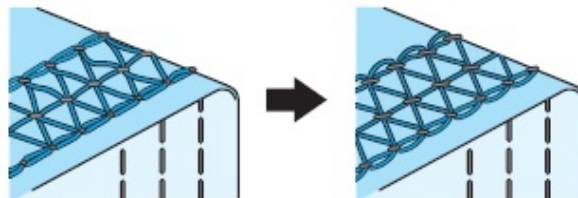

Poziția pârghiei: Din centru

Poziția pârghiei: Din spate

Țesătura de întindere, cum ar fi tricot neted

Măriți tensiunea firului în maieză

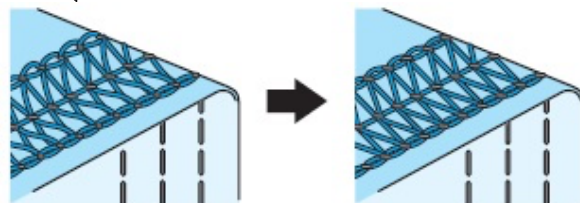

Poziția pârghiei: Din centru

Poziția pârghiei: De sus

Lungimea cusăturii

Setarea normală a lungimii cusăturii este de 3 mm. Pentru a modifica lungimea cusăturii, rotiți discul de reglare a lungimii cusăturii din partea dreaptă a mașinii.

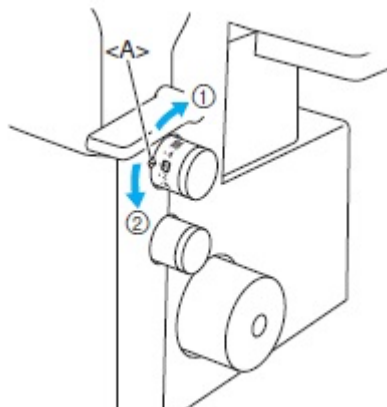

- 1 Scurtați lungimea cusăturii la minimum 2 mm (5/64 inci).
 - 2 Extindeți cusătura la maxim 4 mm (5/32 inci).
- <A> Marca de selectare

Alimentare diferențială

Există două mecanisme dințate sub piciorușul presor pentru a muta materialul prin mașină. Alimentarea diferențială controlează mecanismele dințate în față și spate. Când este setat la 1, mecanismul se mișcă la aceeași viteză (raportul de 1). Atunci când raportul de alimentare diferențial este setat la mai puțin de 1, mecanismul din față se mișcă mai puțin decât cel din spate, întinzând țesătura așa cum este cusută. Acest lucru este eficient în cazul țesăturilor ușoare care se pot înmuia. Când raportul de alimentare diferențial este setat la mai mult de 1, mecanismul din față se mișcă mai mult decât cel din spate, adunând țesătura așa cum este cusută. Această funcție ajută la eliminarea valurilor atunci când se cos țesături întinse.

Reglarea alimentării diferențiale

Raportul de alimentare	Alimentarea principală (din spate)	Alimentarea diferențială (din față)	Efect	Aplicații
Mai puțin de 1,0			Materialul este tras	Împiedică materialele subțiri să formeze cute
1,0			Fără alimentare diferențială	Cusut normal
Mai mult de 1,0			Materialul este adunat sau împins împreună.	Previne materialele drepte de la întindere sau cutare

Setarea normală este 1,0 pe butonul de reglare de alimentare diferențial.

Pentru a regla alimentarea diferențială, rotiți butonul dinspre partea inferioară dreaptă a mașinii.

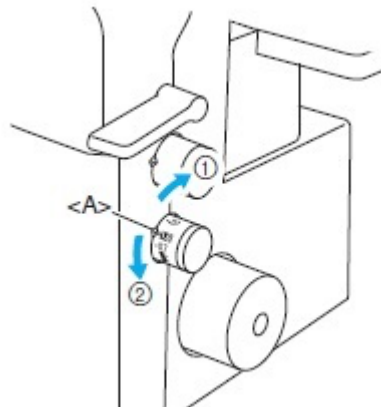

- 1) Mai puțin de 1,0
 - 2) Mai mare de 1,0
- <A> Marca de selectare

Un exemplu

Când materialul drept este cusut fără a utiliza alimentarea diferențială, țesătura va fi ondulată.

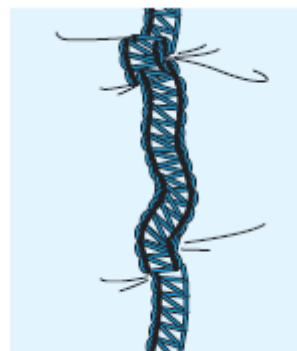

Pentru a obține un finisaj neted, ajustați raportul de alimentare de la 1.0 spre 2.0. (Rata de alimentare necesară depinde de elasticitate din material.) Cu cât materialul este mai elastic, cu atât mai mult cu 2,0, raportul de alimentare diferențial trebuie setat. Testați coaserea cu o bucată de material pentru a stabili ajustarea corectă.

⚠ ATENȚIE

Atunci când coaseți un material gros, care nu se întinde, cum ar fi denimul, nu utilizați alimentarea diferențială deoarece poate deteriora materialul.

Reglarea presiunii piciorușului presor

Rotiți șurubul de reglare a presiunii din partea stângă a părții superioare a mașinii. Consultați valoarea de pe șurub pentru a efectua reglajul. Setarea normală este "2".

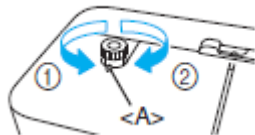

- 1) Mai puțină presiune
 - 2) Mai multă presiune
- <A> Marca de selectare

Buton de reglare al tensiunii

Există un buton de reglare a tensiunii firului pentru fiecare ac de cusut, pentru maieză și pentru cusătura de acoperire superioară. Tensiunea corectă a firului poate varia în funcție de tipul și grosimea țesăturii și tipul de fir utilizat. Pot fi necesare ajustări ale tensiunii firului pentru orice modificare a materialelor de cusut.

Modelul cusăturii de acoperire

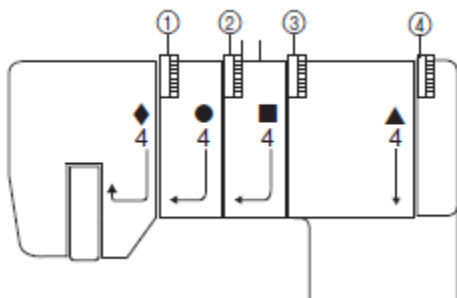

- 1) Marcarea butonului de reglare a tensiunii cu galben este pentru firul stâng al acului.
- 2) Marcarea butonului de reglare a tensiunii cu verde este pentru firul central al acului.
- 3) Marcarea butonului de reglare a tensiunii cu roz este pentru filetul drept al acului.
- 4) Marcarea butonului de reglare a tensiunii cu albastru este pentru firul filetat.

Model de cusătură de înaltă calitate

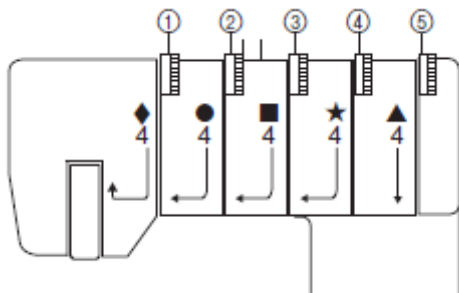

- 1) Marcarea butonului de reglare a tensiunii cu galben este pentru firul stâng al acului.
- 2) Marcarea butonului de reglare a tensiunii cu verde este pentru acul central fir.

- 3) Marcarea butonului de reglare a tensiunii cu roz este pentru filetul drept al acului.
- 4) Marcarea butonului de reglare a tensiunii cu mov este pentru firul superior al capacului.
- 5) Marcarea butonului de reglare a tensiunii cu albastru este pentru firul cârligului.

Controlul tensiunii

Coaserea este posibilă în poziția "4" în majoritatea cazurilor. (Standard: SPAN # 60)

Dacă calitatea cusăturii este insuficientă, selectați o altă setare de tensiune.

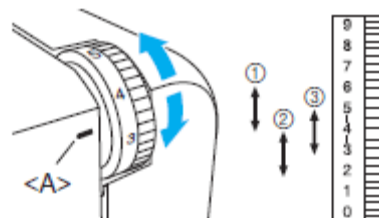

- 1) Pentru tensiune mare: de la 4 la 6
 - 2) Pentru tensiune scăzută: 4 până la 2
 - 3) Pentru tensiune medie: de la 5 la 3
- <A> Marcaj de selectare a tensiunii

ATENȚIE

Asigurați-vă că firul este așezat corect în discurile de tensiune.

Acul

Această mașină utilizează un ac standard pentru mașina de cusut de acasă.

Acul recomandat este 130 / 705H (# 90).

Descrierea acului

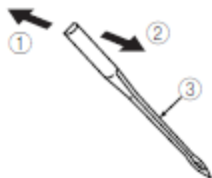

- 1) Spate (partea plană)
- 2) Fața acului
- 3) Gămălia acului

Cum să verificați acul

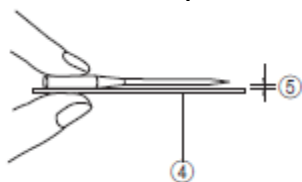

- 4) Suprafață plană
- 5) Așezați acul pe partea plană și verificați dacă spațiul este uniform.

NOTĂ:

Defectele din material pot fi reduse utilizând 130 / 705H
SUK (# 90) VÂRF SFERIC.

Înlăturarea/atașarea acului

<A> Demontarea / instalarea acului din stânga

 Scoaterea / instalarea acului central

<C> Scoaterea / instalarea acului din dreapta

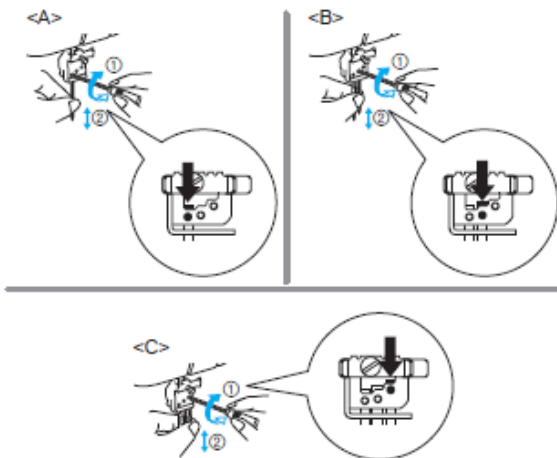

- 1) Strângeți
- 2) Slăbiți

Pentru îndepărtare:

1. Opriți comutatorul principal de alimentare și întrerupătorul.
2. Rotiți roata de mână astfel încât linia de pe roata de mână să fie aliniată cu linia de pe mașină. (Consultați "Direcția de rotire a roții manuale" în CAPITOLUL 1.)
3. Slăbiți șurubul de fixare a acului corespunzător rotind-l cu ajutorul șurubului hexagonal inclus spre punctul 2, conform ilustrației și apoi, scoateți acul.

Pentru instalare:

1. Opriți comutatorul principal de alimentare și întrerupătorul.
2. Rotiți roata de mână astfel încât linia de pe roata de mână este aliniată cu linia de pe mașină.
3. Țineți acul cu partea laterală a acestuia departe de dvs. și introduceți-o până la capăt.
4. Strângeți bine șurubul de fixare a acului prin rotirea acestuia cu ajutorul șurubelniței cu cap hexagonal spre punctul 1, conform ilustrație.

NOTĂ:

Asigurați-vă că ați introdus acele până la capăt.

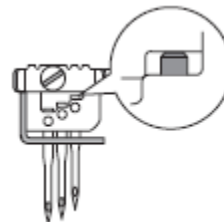

⚠ ATENȚIE

Aveți întotdeauna grijă să opriți alimentarea înainte de a scoate / introduce acul.

Nu aruncați acul și șurubul de fixare a acului în mașină, altfel ar putea fi deteriorat.

CAPITOLUL 2 PREGĂTIREA ÎNAINTE DE ÎNFILARE

Conducător fir

Ridicați conducătorul firului la cel mai înalt nivel de poziție. Asigurați-vă că, canelurile din conducător sunt în aliniere cu pivoții mosoarelor așa cum este ilustrat mai jos.

Modelul cusăturii de acoperire

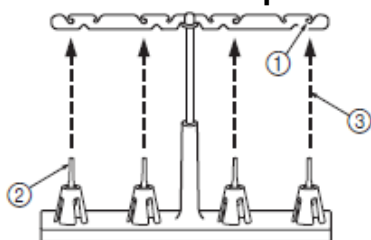

Model de cusătură de acoperire superioară

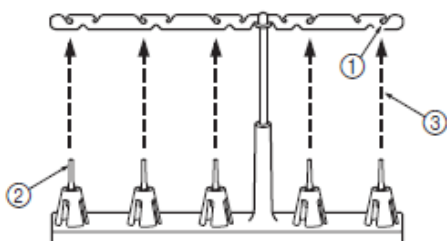

- 1) Canelurile în conducătorul de firului
- 2) Pivotal mosor
- 3) Poziția corectă

Utilizarea capacului mosorului cu fire

Atunci când utilizați mosoare de cusut pentru fir, capacul acestora trebuie utilizat așa cum este ilustrat mai jos. Asigurați-vă că și creștătura mosorului este în partea inferioară.

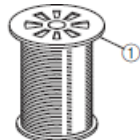

- 1) Capacul de fixare al mosorului

⚠ ATENȚIE

Înainte de a utiliza un mosor cu fir, asigurați-vă că ați înlăturat amortizorul mosorului.



Înainte de a folosi fir de nylon răsucit, asigurați-vă că ați instalat amortizorul mosorului.

Dacă capacul de fixare al mosorului nu este împins în jos, firul se poate încurca pe pivotul acestuia sau acul se poate îndoi sau rupe.

Support mosor

Atunci când utilizați mosoare cu fire sau un fir răsucit ușor care alunecă cu ușurință de pe acestea, plasați acest suport sub mosor. Acest lucru împiedică încălcirea firului pe pivot.



Folosirea suportului mosor

1. Scoateți amortizorul mosorului și apoi, așezați suportul pe pivotul acestuia.
2. Așezați mosorului (cu creștătura din partea inferioară) pe pivot și apoi, așezați capacul de fixare al acestuia pe suprafața superioară, apoi împingeți-l complet în jos.

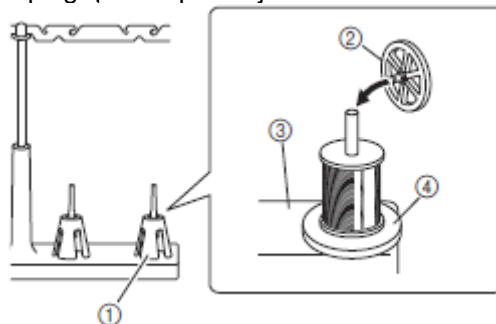

- 1) Amortizor mosor
- 2) Capac de fixare al mosorului
- 3) Reazăm mosor
- 4) Suport mosor

⚠ ATENȚIE

Dacă capacul de fixare al mosorului nu este împins complet pe mosor, firul se poate

încurca pe pivot sau acul se poate îndoi sau rupe.

Utilizarea plasei de fire

Dacă coaseți cu fire de nylon răsucite, vă recomandăm să acoperiți mosorul cu plasa inclusă pentru a preveni alunecarea firului. Adaptați plasa la forma mosorului.



Înainte de înfilare

1. Opriți comutatorul principal de alimentare și întrerupătorul de lumină pentru siguranță.



2. Ridicați piciorușul presor cu ajutorul pârghie.

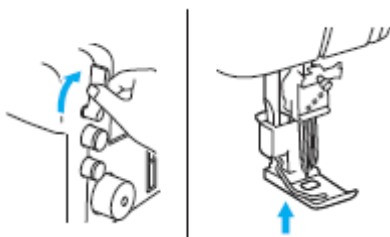

3. Rotiți roata de mână astfel încât linia de pe aceasta <A> să fie aliniată cu linia de pe mașină. (Consultați "Sensul de rotire al roții de mână" din CAPITOLUL 1.)

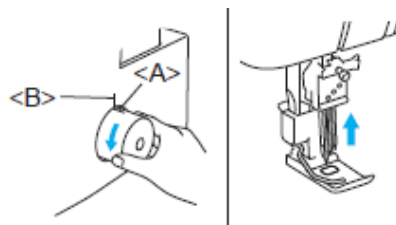

CAPITOLUL 3

ÎNFILAREA (model de cusătură de acoperire)

⚠ ATENȚIE

Înainte de înfilare, opriți mașina pentru siguranță.

Înfilarea maiezei

Rulați firul ca în secvența ilustrată, urmând linia albastră și numerele de lângă fiecare punct de înfilare.

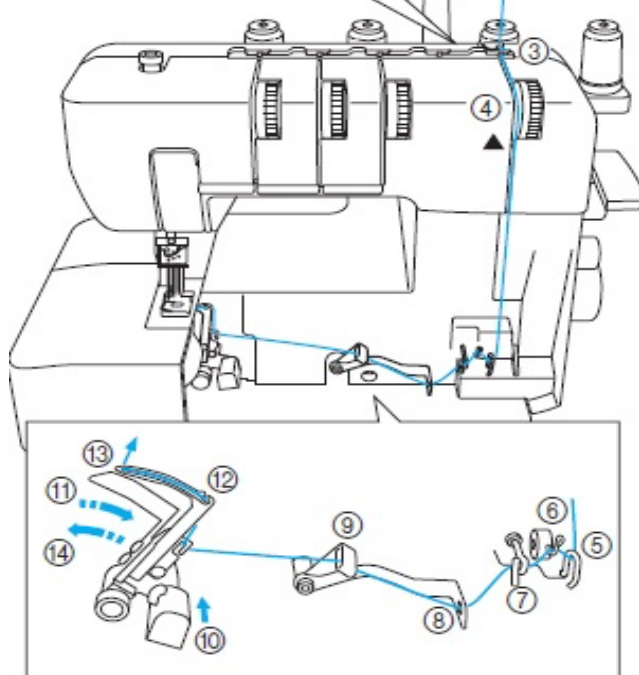
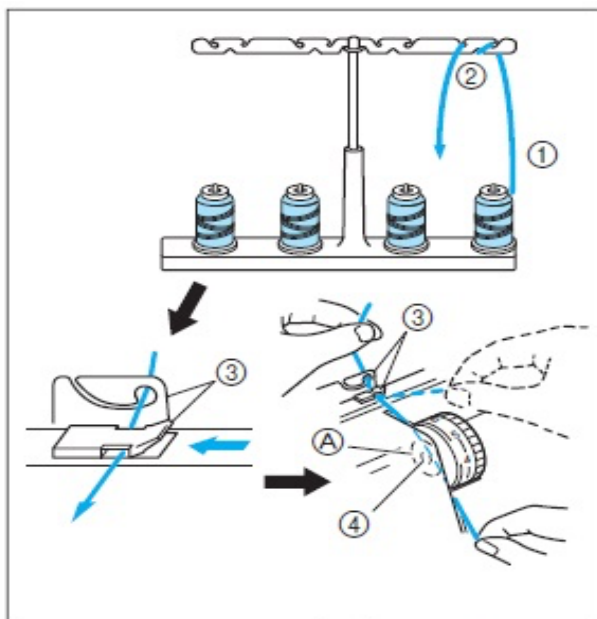

1. Deschideți capacul frontal glisându-l spre dreapta și îndreptându-l spre partea de sus.
2. Trageți firul de pe mosor direct prin canelurile conducătorul firului 1 și 2, din spate în față.
3. Treceți firul răsucit 3 ca în ilustrație.
4. Treceți firul prin discul de tensiune 4 în canalul de lângă butonul de reglare al tensiunii, marcat cu un semn albastru, ▲
5. Ghidați firul în jos pe canal și prin punctele de înfilare 5-9, urmând ordinea numerică a ilustrației.
6. După ce ați realizat montarea firul la punctul 9, împingeți pârghia de eliberare a levierului 10 pentru a muta maieza spre dreapta 11 și apoi înfilați prin 12-13.
7. Trageți aproximativ 10 cm (4 inci) de fir prin ochiul maiezei.
8. După ce împingeți maieza 14, o reîntoarceți în poziția inițială.
9. Închideți capacul frontal.

NOTĂ:

Atunci când utilizați fir gros, cum ar fi firul decorativ, ca fir răsucit, rulați firul așa cum se arată în ilustrație.

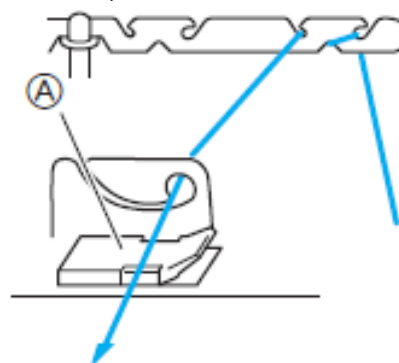

Nu rulați firul prin A.

Înfilarea acelor

▪ Firele de ace utilizate la diverse cusături

Cusăturile de acoperire triple (cusături de acoperire cu trei ace, cu patru fire) utilizează firul atât pentru acul de cusut din stânga, acul de cusut central cât și acul de cusut din dreapta.

Cusătura de acoperire cu două ace, cu trei fire (largă) (6 mm (15/64 inci)) utilizează firul pentru acul de cusut din stânga și acul de cusut din dreapta.

Cusătura de acoperire cu două ace, cu trei fire (îngustă) (3 mm (1/8 inci)), utilizează firul pentru acul de cusut central și drept.

Cusătura de lanț folosește acul de cusut central și fir răsucit.

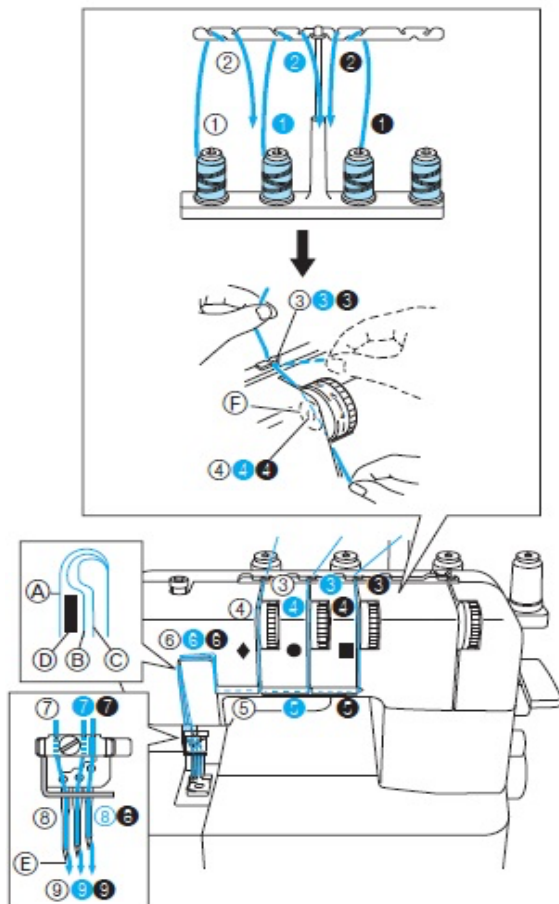

- A) Pentru acul din stâng
 B) Pentru acul central
 C) Pentru acul din dreapta
 D) Plăcuță de bifurcație
 E) Trageți aproximativ 6 cm (aproximativ 2-1 / 2 inci) de fir prin ochiul acului.
 ① ② ③ Din față în spate

Înfilarea acului stâng

Rulați firul ca în secvența ilustrată, urmând numerele galbene și semnele ♦ până la punctele de înfiletare. (1-9)

Înfilarea acului central

Rulați firul ca în secvența ilustrată, urmând numerele verzi și semnele • până la punctele de înfiletare. (1-9)

Înfilarea acului drept

Rulați firul ca în secvența ilustrată, urmând numerele roz și semnele ■ până la punctele de înfiletare. (1-9)

⚠ ATENȚIE

Când înfilați acele, întotdeauna înfiletați în ordine: acul stâng, acul central și acul drept.

1. Trageți firul de pe mosor și treceți-l direct prin canelura conducătorului de fir 111 și 222, din spate în față.
2. Treceți fiecare fir prin 333, așa cum este afișat în ilustrație.
3. Treceți firul prin discul de tensiune 444 în canalul de lângă butonul de reglare al tensiunii.
4. Ghidați firul în jos pe canal și prin punctele de înfilare 555-888 de lângă marcajul colorat, urmând ordinea numerică a ilustrației.
5. Treceți firul prin ochiul acului, din față în spate.

CAPITOLUL 4

ÎNFILAREA (model de cusătură de acoperire superioară)

⚠ ATENȚIE

Înainte de înfilare, opriți mașina pentru siguranță.

Înfilarea maiezei

Rulați firul ca în secvența ilustrată, urmând linia albastră și numerele de lângă fiecare punct de înfilare.

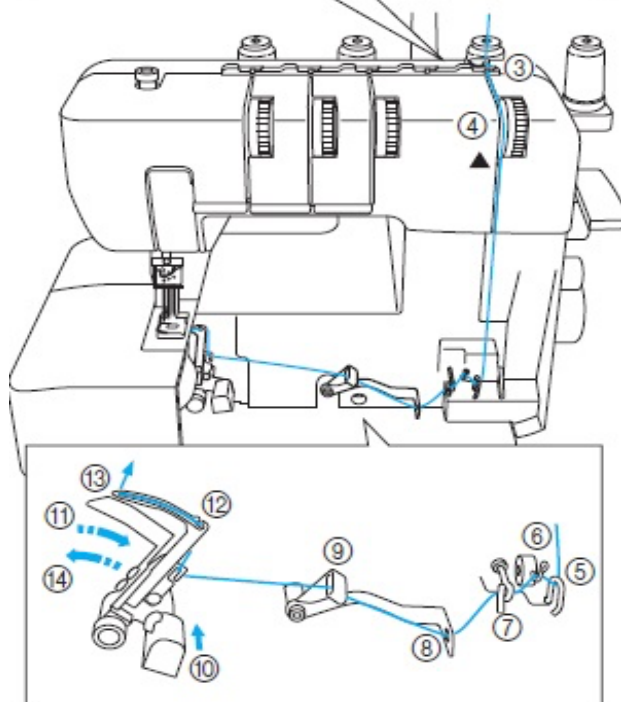
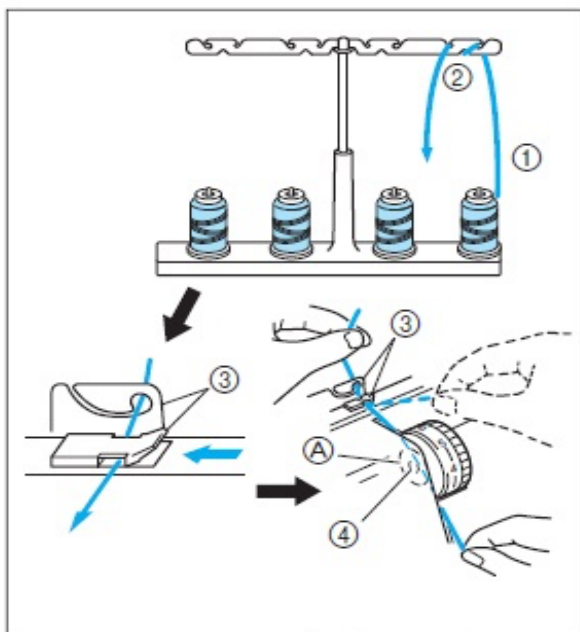

1. Deschideți capacul frontal glisându-l spre dreapta și îndreptându-l spre partea de sus.
2. Trageți firul de pe mosor direct prin canelurile conducătorul firului 1 și 2, din spate în față.
3. Treceți firul răsucit 3 ca în ilustrație.
4. Treceți firul prin discul de tensiune 4 în canalul de lângă butonul de reglare al tensiunii, marcat cu un semn albastru, ▲.
5. Ghidați firul în jos pe canal și prin punctele de înfilare 5-9, urmând ordinea numerică a ilustrației.
6. După ce ați realizat montarea firul la punctul 9, împingeți pârghia de eliberare a levierului 10 pentru a muta maieza spre dreapta 11 și apoi înfilați prin 12-13.
7. Trageți aproximativ 10 cm (4 inci) de fir prin ochiul maiezei.
8. După ce împingeți maieza 14, o reîntoarceți în poziția inițială.
9. Închideți capacul frontal.

NOTĂ: Atunci când utilizați fir gros, cum ar fi firul decorativ, ca fir răsucit, rulați firul așa cum se arată în ilustrație.

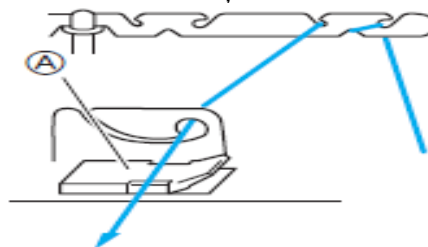

Nu rulați firul prin A.

Înfilarea acelor

▪ Firele de ace utilizate la diverse cusături

Cusăturile de acoperire triple (cusături de acoperire cu trei ace, cu patru fire) utilizează firul atât pentru acul de cusut din stânga, acul de cusut central cât și acul de cusut din dreapta.

Cusătura de acoperire cu două ace, cu trei fire (largă) (6 mm (15/64 inci)) utilizează firul pentru acul de cusut din stânga și acul de cusut din dreapta.

Cusătura de acoperire cu două ace, cu trei fire (îngustă) (3 mm (1/8 inci)), utilizează firul pentru acul de cusut central și drept.

Cusătura de lanț folosește acul de cusut central și fir răsucit.

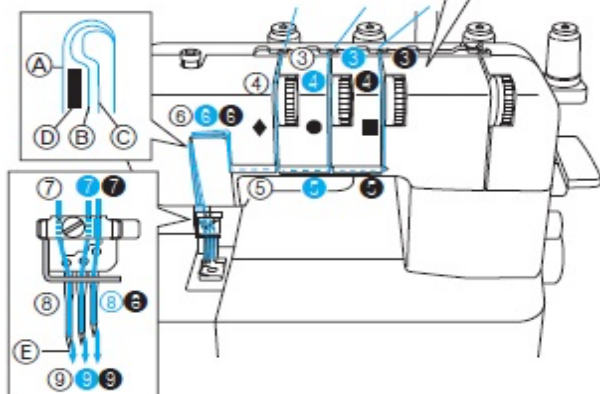
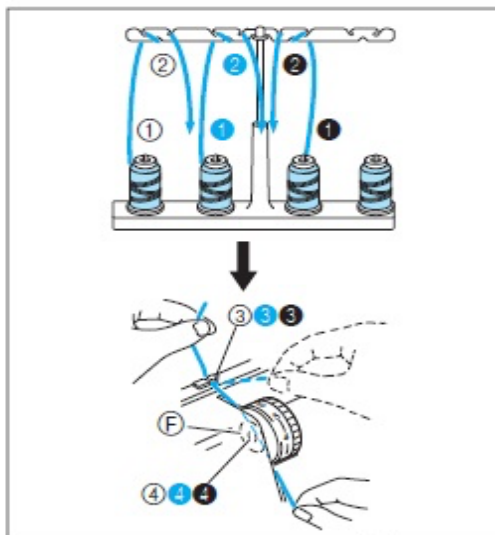

- A) Pentru acul din stâng
B) Pentru acul central
C) Pentru acul din dreapta
D) Plăcuță de bifurcație
E) Trageți aproximativ 6 cm (aproximativ 2-1 / 2 inci) de fir prin ochiul acului.
⑨ ⑩ Din față în spate

Înfilarea acului stâng

Rulați firul ca în secvența ilustrată, urmând numerele galbene și semnele ♦ până la punctele de înfiletare. (1-9)

Înfilarea acului central

Rulați firul ca în secvența ilustrată, urmând numerele verzi și semnele • până la punctele de înfiletare. (1-9)

Înfilarea acului drept

Rulați firul ca în secvența ilustrată, urmând numerele roz și semnele ■ până la punctele de înfiletare. (1-9)

⚠ ATENȚIE

Când înfilați acele, întotdeauna înfiletați în ordine: acul stâng, acul central și acul drept.

1. Trageți firul de pe mosor și treceți-l direct prin canelura conducătorului de fir 111 și 222, din spate în față.
2. Treceți fiecare fir prin 333, așa cum este afișat în ilustrație.
3. Treceți firul prin discul de tensiune 444 în canalul de lângă butonul de reglare al tensiunii.
4. Ghidați firul în jos pe canal și prin punctele de înfilare 555-888 de lângă marcajul colorat, urmând ordinea numerică a ilustrației.
5. Treceți firul prin ochiul acului, din față în spate.

Ataşarea / Înlăturarea derulatorului de acoperire superioră și al ghidajului firului de acoperire superioră

Ataşarea derulatorului de acoperire superioră și al ghidajului firului de acoperire superioră

1. Rotiți roata de mână astfel încât linia de pe roata <A> să fie aliniată cu linia de pe mașină.

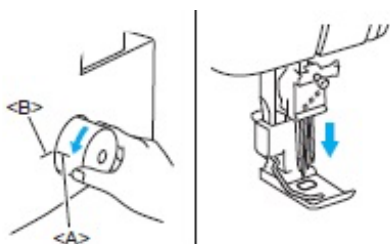

2. Strângeți clema de prindere a dispozitivului derulator pentru a întinde vârfurile și apoi, din partea dreaptă, fixați montura derulatorului pe arborele de acționare al părții superioare.

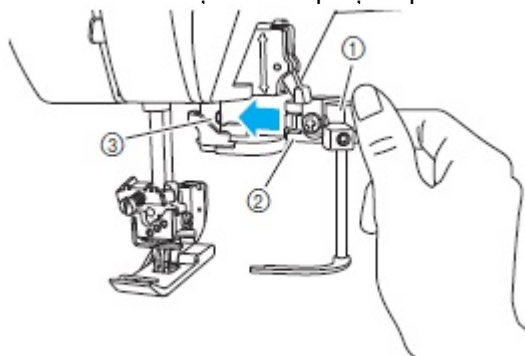

- 1) Clipsarea derulatorului de acoperire superioră
- 2) Montarea derulatorului de acoperire superioră
- 3) Arbore de acționare de acoperire superioră

3. Introduceți ghidajul firului în fanta suportului acestuia.

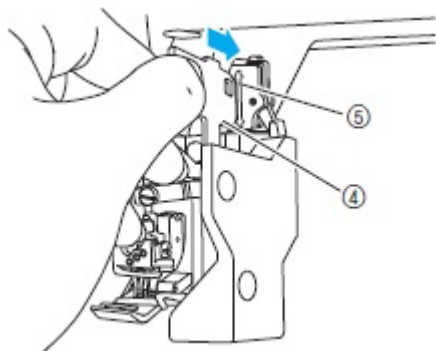

- 4) Ghidajul firului de acoperire superioră
- 5) Fantă

Înlăturarea derulatorului de acoperire superioră și al ghidajului firului de acoperire superioră

1. Rotiți roata de mână astfel încât linia de pe roata de mână să fie aliniată cu linia de pe mașină.

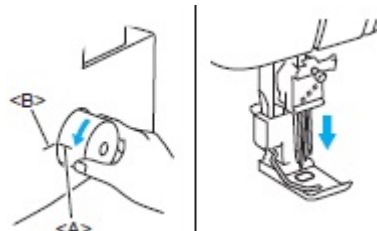

2. Apăsați pârghia de pe montura ghidajului firului, apoi înlăturați ghidajul

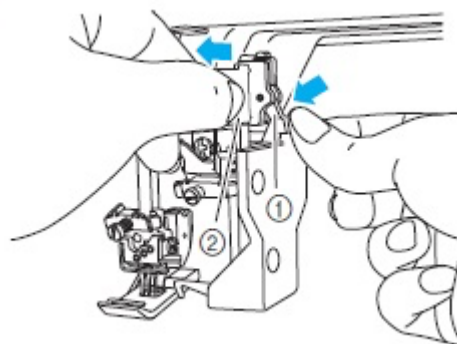

- 1) Pârghie
- 2) Ghidajului firului de acoperire superioră

3. Strângeți clema de prindere a dispozitivului derulator pentru a întinde vârfurile și apoi înlăturați montura acestuia din arborele de acționare al părții superioare

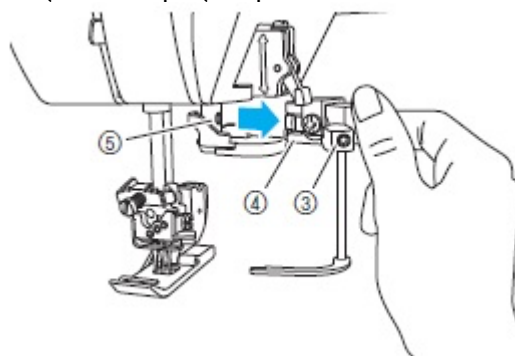

- 3) Declipsarea derulatorului de acoperire superioră
- 4) Demontarea derulatorului de acoperire superioră
- 5) Arbore de acționare de acoperire superioră

Înfilarea despărțitorului de acoperire superioară

Notă:

Înfilarea cu firul superior de acoperire după prima coasere a unui tiv de acoperire.

■ Acele de cusut utilizate pentru diverse cusături

Cusăturile de acoperire triple (cusături de acoperire cu trei ace, cu cinci fire) utilizează firul atât pentru acul de cusut din stânga, acul de cusut central cât și acul de cusut din dreapta.

Cusătura de acoperire cu două ace, cu trei fire (largă) (6 mm (15/64 inci)) utilizează firul pentru acul de cusut din stânga și acul de cusut din dreapta.

Cusătura de acoperire cu două ace, cu trei fire (îngustă) (3 mm (1/8 inci)), utilizează firul pentru acul de cusut central și drept.

Rulați firul ca în secvența ilustrată, urmând culoarea purpurie și numerele de lângă fiecare punct de înfiletare.

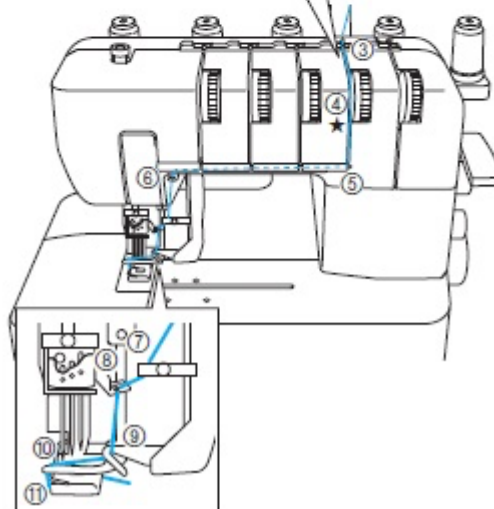
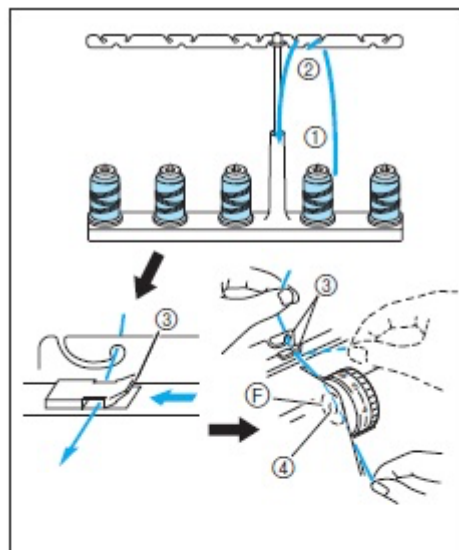

1. Trageți firul de pe mosor direct prin canelurile conducătorul firului 1 și 2, din spate în față.
2. Treceți firul răsucit 3 ca în ilustrație.
3. Treceți firul prin discul de tensiune 4 în canalul de lângă butonul de reglare al tensiunii, marcat cu un semn purpuriu, ★.
4. Ghidați firul în jos pe canal și prin punctele de înfilare 5-9 de lângă marcajul colorat, urmând ordinea numerică a ilustrației.
5. Rotiți roata de mână în sensul invers acelor de ceasornic pentru a deplasa punctul despărțitorului de acoperire superioară, complet spre stânga.
6. Înfiletați punctul despărțitorului de acoperire superioară așa cum se arată în ilustrația 10.

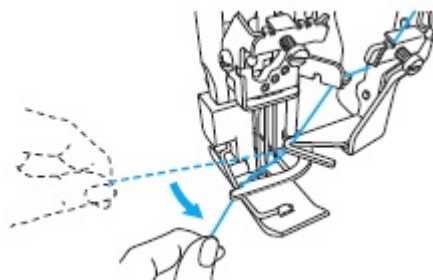

7. Treceți firul de acoperire superioară sub

20

piciorușul presor, de la stânga la dreapta, așa cum se arată în ilustrația 11, apoi coborâți piciorușul presor.

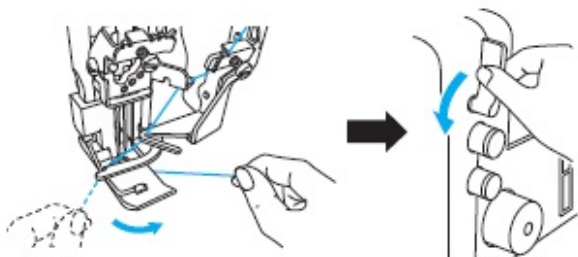

8. Rotiți roata de mână în sens invers acelor de ceasornic de 2 sau 3 ori pentru a verifica dacă firul de acoperire superioră formează cusături.

Când utilizați fir gros, cum ar fi firul decorativ, ca fir de acoperire superior, rulați firul, așa cum se arată în ilustrație.

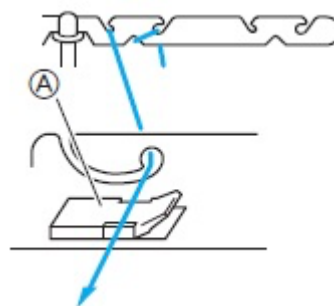

Nu rulați firul prin A.

NOTĂ:

CAPITOLUL 5

TIPURI DE TABELE CU COMPARAȚIILE CUSĂTURILOR

Tip de cusături	Număr de ace	Număr de fire	Butonul de reglare a tensiunii firului					Fire răsucite	Cusătură	Model	
			Ac stânga	Ac central	Ac dreapta	Fir de acoperire superioră*	Cusătură de acoperire			Cusătură de acoperire superioră	
Cusătură triplă de acoperire	3	4	2-5	2-5	2-5	/	2-5		✓	✓	
Cusătură de acoperire (largă)	2	3	3-5	-	3-5	/	2-5		✓	✓	
Cusătură de acoperire (îngustă)	2	3	-	3-5	3-5	/	2-5		✓	✓	
Cusătură tip lanț	1	2	-	2-5	-	/	2-5		✓	✓	
Cusătură triplă de acoperire superioră	3	5	3-5	3-5	3-5	3-5	3-5		/	✓	
Cusătură de acoperire superioră (largă)	2	4	3-5	-	3-5	3-5	3-5		/	✓	
Cusătură de acoperire superioră (îngustă)	2	4	-	3-5	3-5	3-5	3-5		/	✓	

*Doar modelul de cusătură de acoperire superioră

NOTĂ: Setările pentru butonul de reglare a tensiunii firului menționate mai sus se bazează pe o lungime a cusăturii de 3 și un raport de alimentare diferențial de 1,0.

Întrucât setările pot să difere în funcție de tipul de țesătură și de firul folosit, asigurați-vă că verificați tensiunea firului.

■ Cusături de acoperire triple

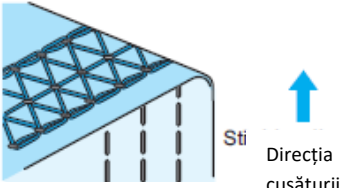
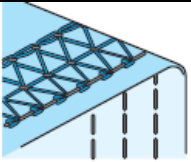
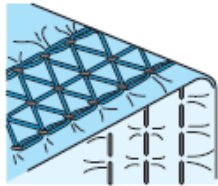
	<p>Tensiune echilibrată Acul cu ață coase o cusătură dreaptă pe suprafața materialului, iar maieza firului formează bucle pe spate</p>
	<p>Firul în ac este prea slab. Rotiți butonul de reglare a tensiunii firului din ace la un număr mai mare de rotații pentru a mări tensiunea sau rotiți butonul de reglare a tensiunii firului din maieză la un număr mai mic pentru a micșora tensiunea.</p>
	<p>Firul în ac este prea strâns. Rotiți butonul de reglare a tensiunii firului din ace la un număr mai mic de rotații pentru a micșora tensiunea sau rotiți butonul de reglare a tensiunii firului din maieză la un număr mai mare pentru a mări tensiunea.</p>

■ **Cusătură de acoperire (largă/îngustă)**

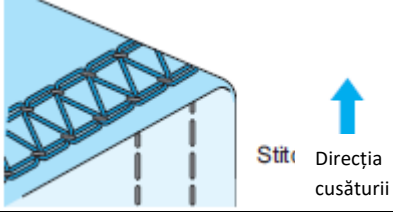
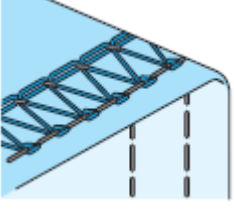
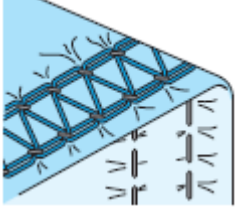
	<p>Tensiune echilibrată Acul cu ață coase o cusătură dreaptă pe suprafața materialului, iar maieza firului formează bucle pe spate</p>
	<p>Firul în ac este prea slab. Rotiți butonul de reglare a tensiunii firului din ace la un număr mai mare de rotații pentru a mări tensiunea sau rotiți butonul de reglare a tensiunii firului din maieză la un număr mai mic pentru a micșora tensiunea.</p>
	<p>Firul în ac este prea strâns. Rotiți butonul de reglare a tensiunii firului din ace la un număr mai mic de rotații pentru a micșora tensiunea sau rotiți butonul de reglare a tensiunii firului din maieză la un număr mai mare pentru a mări tensiunea.</p>

■ **Cusătură tip lanț**

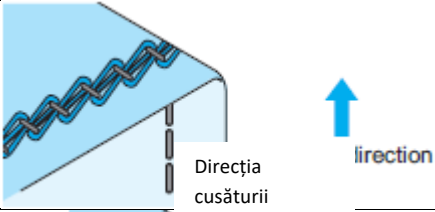
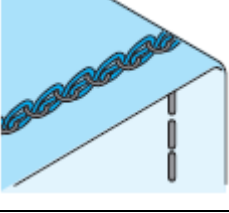
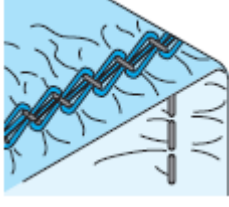
	<p>Tensiune echilibrată Acul cu ață coase o cusătură dreaptă pe suprafața materialului, iar maieza firului formează bucle pe spate</p>
	<p>Firul în ac este prea slab. Rotiți butonul de reglare a tensiunii firului din ace la un număr mai mare de rotații pentru a mări tensiunea sau rotiți butonul de reglare a tensiunii firului din maieză la un număr mai mic pentru a micșora tensiunea.</p>
	<p>Firul în ac este prea strâns. Rotiți butonul de reglare a tensiunii firului din ace la un număr mai mic de rotații pentru a micșora tensiunea sau rotiți butonul de reglare a tensiunii firului din maieză la un număr mai mare pentru a mări tensiunea.</p>

▪ **Cusătură triplă de acoperire**

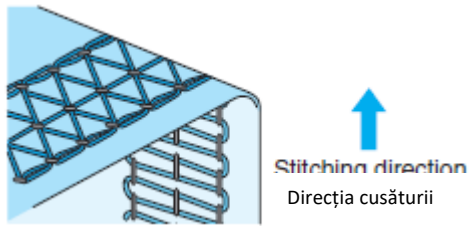
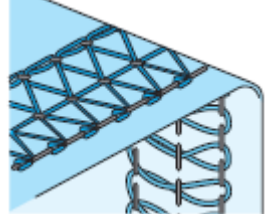
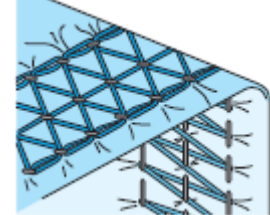
	<p>Tensiune echilibrată Acul cu ață coase o cusătură dreaptă pe suprafața materialului, iar maieza firului formează bucle pe spate</p>
	<p>Firul în ac este prea slab. Rotiți butonul de reglare a tensiunii firului din ace la un număr mai mare de rotații pentru a mări tensiunea sau rotiți butonul de reglare a tensiunii firului din maieză la un număr mai mic pentru a micșora tensiunea.</p>
	<p>Firul în ac este prea strâns. Rotiți butonul de reglare a tensiunii firului din ace la un număr mai mic de rotații pentru a micșora tensiunea sau rotiți butonul de reglare a tensiunii firului din maieză la un număr mai mare pentru a mări tensiunea.</p>

▪ **Cusătură de acoperire superioară (largă/îngustă)**

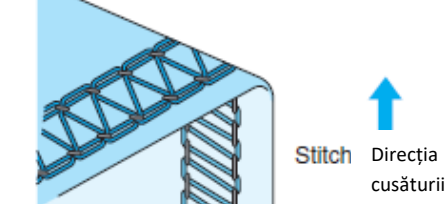
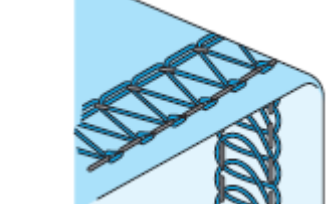
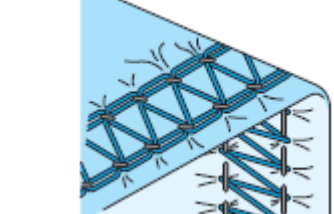
	<p>Tensiune echilibrată Acul cu ață coase o cusătură dreaptă pe suprafața materialului, iar maieza firului formează bucle pe spate</p>
	<p>Firul în ac este prea slab. Rotiți butonul de reglare a tensiunii firului din ace la un număr mai mare de rotații pentru a mări tensiunea sau rotiți butonul de reglare a tensiunii firului din maieză la un număr mai mic pentru a micșora tensiunea.</p>
	<p>Firul în ac este prea strâns. Rotiți butonul de reglare a tensiunii firului din ace la un număr mai mic de rotații pentru a micșora tensiunea sau rotiți butonul de reglare a tensiunii firului din maieză la un număr mai mare pentru a mări tensiunea.</p>

CAPITOLUL 6 CUSUT

⚠ ATENȚIE

În timp ce mașina este în funcțiune, acordați o atenție deosebită amplasării acului. În plus, țineți mâinile departe de toate componentele în mișcare, cum ar fi acul și roata de mână, în caz contrar pot apărea leziuni.

Material de cusut fin (de exemplu, procesul de cusut)

1. Ridicați piciorușul presor și apoi, așezați țesătura în direcția coborâtă a acului.

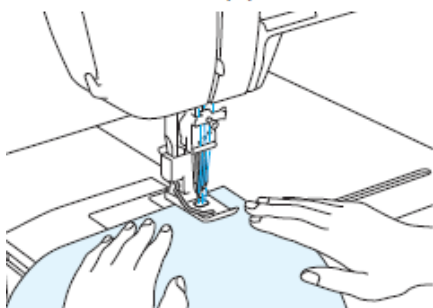

2. Coborâți piciorușul presor, rotiți manual mânerul spre dvs. de câteva ori cu mâna și apoi, apăsați ușor pe pedala de comandă pentru a începe coaserea.

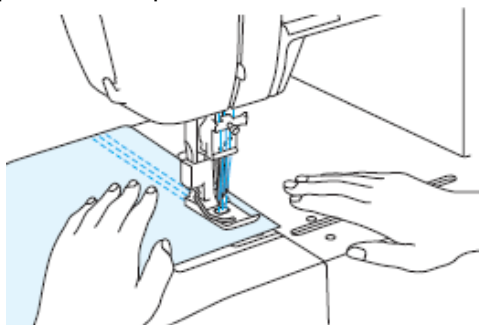

NOTĂ:

Când începeți să coaseți sau după ce schimbați firul, pentru ca acul cu fir să se afle deasupra piciorușului presor, începeți să coaseți cu acesta sub piciorușul presor. Dacă este necesar, rotiți roata manuală spre dvs. de câteva ori cu mâna și apoi, tăiați firul așa cum vă arată în ilustrație.

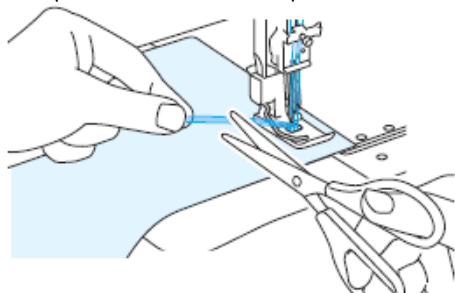

NOTĂ:

Când coaseți țesăturile întinse, reglați alimentarea diferențială și verificați dacă finisajul dorit este realizat.

Înlăturarea materialului din mașina de cusut (Model de cusătură de acoperire)

1. Cu mâna, învârtiți roata spre dumneavoastră până când acul se află în cea mai înaltă poziție.



2. Ridicați piciorușul presor.

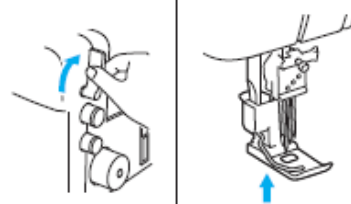

3. Trageți ușor materialul în direcția săgeții.

NOTĂ:

Asigurați-vă că trageți materialul în spate.

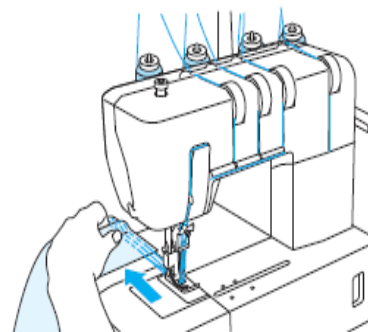

4. Tăiați firul din ac, care iese la suprafața materialului.

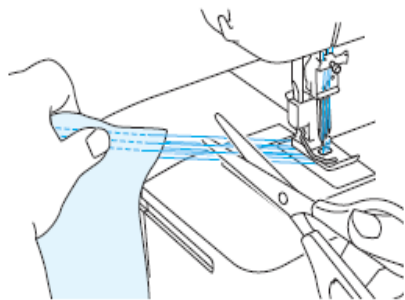

5. Trageți ușor materialul în direcția săgeții, astfel încât capetele acului cu ață să fie trase în partea din spate a țesăturii.

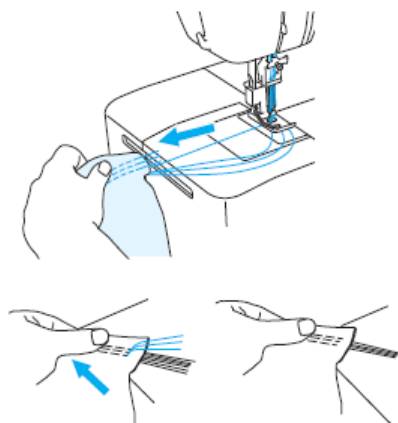

6. Tăiați firul maiezei.

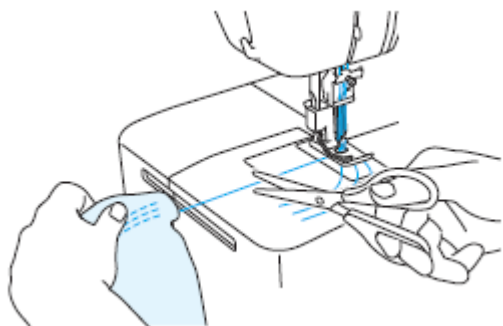

NOTĂ:

Vă recomandăm să folosiți foarfece pentru a tăia firul maiezei. Foarfecile pot fi, de asemenea, folosite pentru a tăia firele mașinii.

7. Trageți toate firele din spatele materialului. Legați toate firele împreună și tăiați-le.

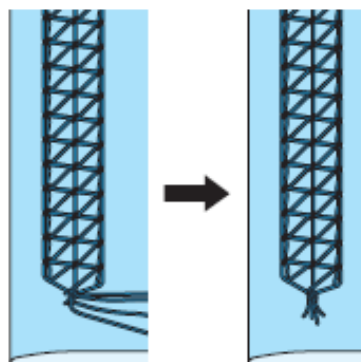

Înlăturarea materialului din mașină (Model de cusătură de acoperire superioară)

1. Cu mâna, învârtiți roata spre dumneavoastră până când acul se află în cea mai înaltă poziție.



2. Ridicați piciorușul presor.

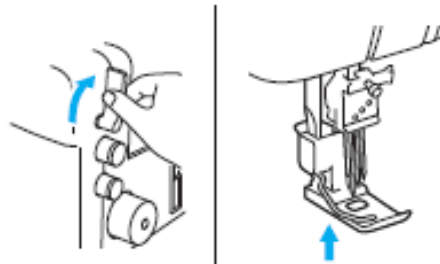

3. Trageți ușor materialul în direcția săgeții.

NOTĂ:

Asigurați-vă că trageți materialul în spate.

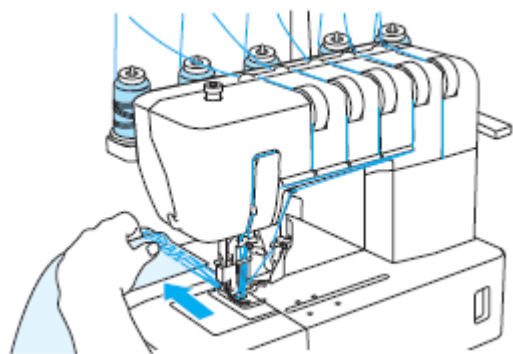

4. Tăiați firele din ace, care ies la suprafața materialului.

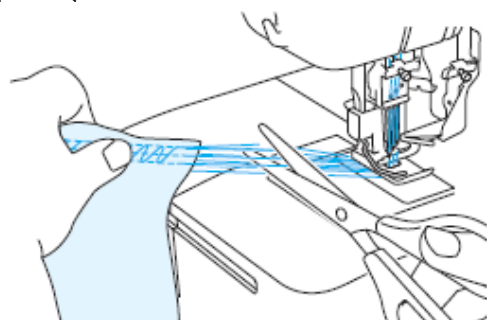

5. Trageți ușor materialul în direcția săgeții, astfel încât capetele acului cu ață să fie trase în partea din spate a țesăturii.

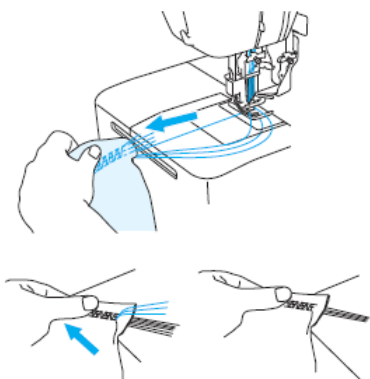

6. Tăiați firul maiezei.

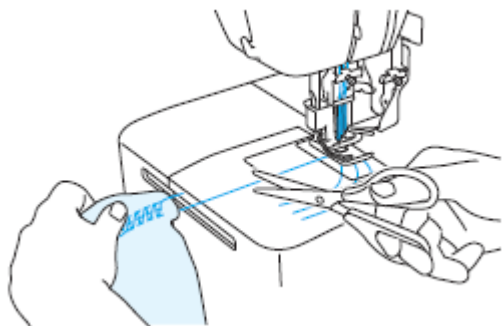

NOTĂ:

Vă recomandăm să folosiți foarfecă pentru a tăia firul maiezei. Foarfecile pot fi, de asemenea, folosite pentru a tăia firele mașinii.

7. Folosiți un obiect ascuțit, cum ar fi un ac, pentru a împinge firul de acoperire superioară de pe suprafața materialului, apoi trageți firul din spatele materialului.

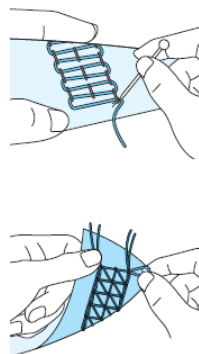

8. Trageți toate firele din spatele materialului. Legați toate firele împreună și tăiați.

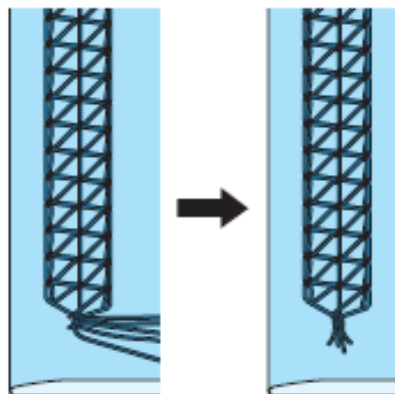

Coaserea unei cusături acoperite

1. Determinați cât de mult material va fi pliat.
2. Pliati țesătura în dimensiunea dorită și apoi, călcați-o în acea poziție.
3. Utilizați o riglă pentru a măsura și apoi, utilizați un marcător de țesătură pentru a marca partea superioară a acesteia pentru a coase pe marginea poziționată a materialului pliat.
4. Așezați partea inferioară a piciorușului presor pe partea superioară a țesăturii și apoi verificați dacă marcajul tras este doar puțin în partea dreaptă a acului stâng.
5. Coaseți exact pe marcăj.
6. După ce ați terminat coaserea, consultați secțiunea "Înlăturarea țesăturii de pe mașină (modelul cusăturii de acoperire)" la pagina 24 pentru detalii referitoare la îngrijirea firelor.

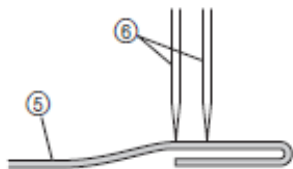
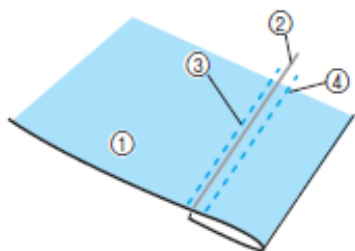

- 1) Material (suprafață)
- 2) Marcare trasată cu marcător special
- 3) Acul stâng (doar puțin în partea stângă a marcăjului)
- 4) Acul drept
- 5) Material
- 6) Ac

Coaserea articolelor de îmbrăcăminte tubulare (de exemplu manșete)

▪ Fără coasere automată

1. Ridicați piciorușul presor, introduceți materialul așa cum se arată în ilustrație, coborâți piciorușul presor și apoi, începeți să coaseți.

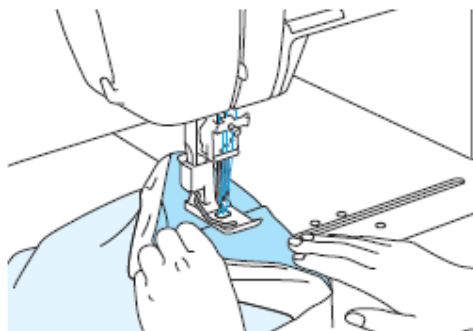

2. Finalizați coaserea prin suprapunere de aproximativ 4 cm (1-1 / 2 inci) de la începutul și sfârșitul coaserii.

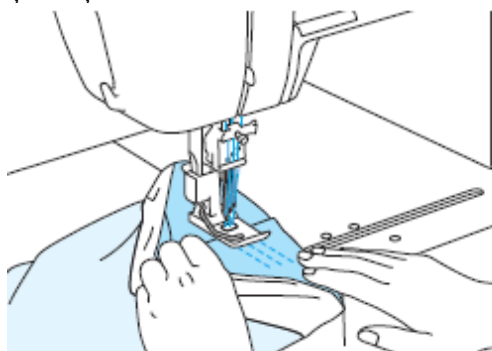

NOTĂ:

La coaserea articolelor de îmbrăcăminte tubulare, suprapunerea începutului și sfârșitului cusăturii cu aproximativ 4 cm (1-1 / 2 inci) va împiedica ruperea cusăturii.

3. Înlăturați materialul așa cum este explicat în "Înlăturarea materialului din mașină (modelul cusăturii de acoperire)" și "Înlăturarea materialului din mașină (modelul cusăturii de acoperire superioară)" de la paginile 24 și 25.

■ Coaserea automată

1. Îndepărtați extensia patului.

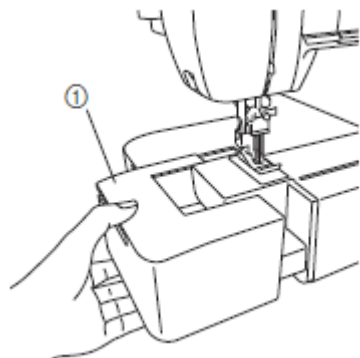

- 1) extensie pat

2. Poziționați materialul și începeți să coaseți.

(Vezi CAPITOLUL 5.)

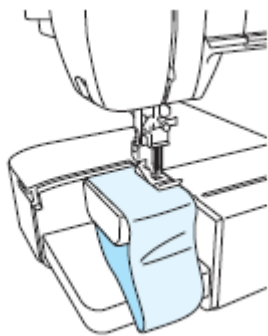

- (1) Ridicați piciorușul presor, introduceți materialul așa cum vă arată în ilustrație, coborâți piciorușul presor și apoi începeți să coaseți.
- (2) Finalizați coaserea prin suprapunere cu aproximativ 4 cm (1-1 / 2 inci) de la începutul și sfârșitul coaserii.

Stabilizarea începutului și sfârșitului cusăturii

Pentru a coase cu începutul și sfârșitul cusăturii stabilizate, încheiați începutul și sfârșitul cusăturii cu o bucată de țesătură reziduală de 4 cm, așa cum este descris mai jos.

■ Începutul cusăturii

1. Ridicați piciorușul presor și apoi, introduceți materialul de rebut. Coborâți piciorușul presor, învârtiți roata spre dvs. de câteva ori cu mâna, apoi apăsați ușor pe pedală pentru a începe coaserea.
2. Când se apropie sfârșitul cusăturii pentru materialul de rebut, opriți mașina. Introduceți materialul așa cum se arată în ilustrația de mai jos, apoi apăsați ușor pe pedală pentru a începe coaserea.

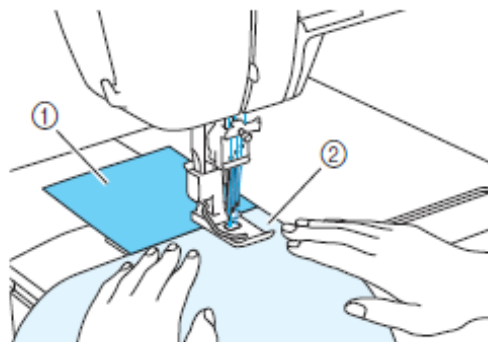

- 1) Material de rebut
- 2) Material

■ Sfârșitul cusăturii

1. Când se apropie sfârșitul cusăturii pentru material, opriți coaserea. Introduceți materialul de rebut după cum se arată în ilustrația de mai jos, apoi finalizați coaserea.
2. Introduceți în materialul de rebut, opriți mașina și apoi, utilizați foarfece pentru a tăia firele dintre material și materialul de rebut.

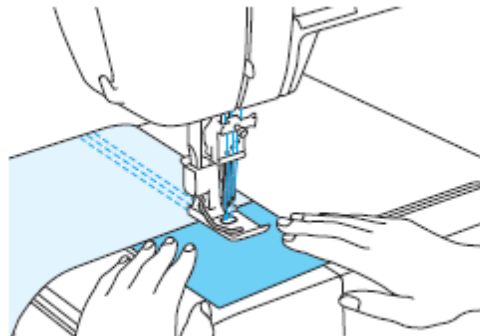

CAPITOLUL 7

DEPANARE

Această mașină de cusut este concepută pentru o funcționare fără probleme. Cu toate acestea, următoarea diagramă indică problemele care pot apărea dacă ajustările de bază nu sunt efectuate corect.

Problemă	Cauză	Rezolvare
1. Nu se alimentează	Presiunea piciorușului presor prea slabă	Răsuciți șurubul de reglare a presiunii în sensul acelor de ceasornic (Vezi pagina 11.)
2. Ruperea acelor	1. Ace îndoite sau tocite	Înlocuiți cu un ac nou. (Vezi pagina 12.)
	2. Ace montate incorect	Instalarea corectă a acelor (Vezi pagina 12)
	3. Material tras cu forța	Nu apăsați sau nu trageți prea tare materialul atunci când coaseți.
3. Ruperea ațelor	1. Înfilare neadecvată	Ață potrivită (Vezi paginile 15-18, 20.)
	2. Ață încurcată	Verificați pivotul mosorului, canelurile în conducătorul firului etc. și îndepărtați firul încurcat.
	3. Tensiune a firului prea puternică	Ajustarea tensiunii firului (Vezi pagina 11)
	4. Instalarea incorectă a acelor	Instalarea corectă a acelor (Vezi pagina 12)
	5. Folosirea acelor nepotrivite	Folosirea acelor potrivite. Ace recomandate: 130/705H (Vezi pagina 12)
4. Cusături sărite	1. Ace îndoite sau tocite	Înlocuiți cu un ac nou. (Vezi pagina 12.)
	2. Ace montate incorect	Instalarea corectă a acelor (Vezi pagina 12)
	3. Folosirea acelor nepotrivite	Folosirea acelor potrivite. Ace recomandate: 130/705H (Vezi pagina 12)
	4. Înfilare neadecvată	Ață potrivită (Vezi paginile 15-18, 20.)
	5. Presiunea piciorușului presor prea slabă	Răsuciți șurubul de reglare a presiunii în sensul acelor de ceasornic (Vezi pagina 11.)
5. Cusături neuniforme	Tensiunile firului nu au fost reglate corespunzător	Reglarea corespunzătoare a tensiunii (Vezi pagina 11)
6. Cutarea materialului	1. Tensiunea firului prea strânsă	Reduceți tensiunea firului atunci când coaseți material ușor sau fin. (Vezi paginile 11.)
	2. Filetare nepotrivită sau fir încurcat	Ață potrivită (Vezi paginile 15-18, 20.)

CAPITOLUL 8 MENTENANȚĂ

Curățenie

! ATENȚIE

Opriti mașina înainte de curățare.
Învârtiți roata manuală și mutați acele în jos.

Curățați periodic praful, materialul tăiat și firul cu peria de curățare inclusă.

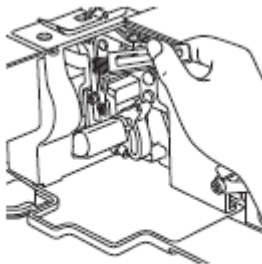

SPECIFICAȚII

▪ Model de cusătură de acoperire

Utilizare	De la materiale ușoare, până la materiale grele
Viteza de coasere	Maximum 1.000 de cusături pe minut
Lățimea cusăturii	6 mm / 3 mm
Lungimea cusăturii (pas)	De la 2mm, până la 4 mm (de la 5/64, până la 5/32 inci)
Cursa liniei acului	29 mm (1 1/8 inci)
Piciorușul presor	Tip de apăsare liberă
Ridicarea piciorușul presor	De la 5 mm, până la 6 mm (de la 3/16, până la 15/64 inci)
Ac	SCHMETZ 130/705H (90/#14)
Numărul de ace și ațe	Preschimbabil la două / trei / patru fire
	Preschimbabil la două / trei / patru ace
Cusături	Cusătură de acoperire cu două ațe și 1 ac
	Cusătură de acoperire cu trei ațe și doua ace (larg) (6 mm (15/64inci))
	Cusătură de acoperire cu trei ațe și doua ace (îngustă) (3 mm (1/8inci))
	Cusătură triplă de acoperire cu patru ațe și trei ace (largă) (6 mm (15/64inci))
Greutatea netă a mașinii	7,6 kg
Dimensiunile mașinii	396 mm (W) × 297 mm (D) × 358 mm (H) (Aprox. 16 (W) × 12 (D) × 14 (H) inci)
Set de ace 130 / 705H	

▪ Model de cusătură de înaltă calitate

Utilizare	De la materiale ușoare, până la materiale grele
Viteza de coasere	Maximum 1.000 de cusături pe minut
Lățimea cusăturii	6 mm / 3 mm
Lungimea cusăturii (pas)	De la 2mm, până la 4 mm (de la 5/64, până la 5/32 inci)
Cursa liniei acului	29 mm (1 1/8 inci)
Piciorușul presor	Tip de apăsare liberă
Ridicarea piciorușul presor	De la 5 mm, până la 6 mm (de la 3/16, până la 15/64 inci)
Ac	SCHMETZ 130/705H (90/#14)
Numărul de ace și ațe	Preschimbabil la două / trei / patru/cinci fire
	Preschimbabil la unul/două/trei ace
Cusături	Cusătură dublă cu 3 fire și un ac
	Cusătură de acoperire cu trei ațe și doua ace (largă) (6 mm (15/64inci))
	Cusătură de acoperire cu trei ațe și doua ace (îngustă) (3 mm (1/8inci))
	Cusătură de acoperire triplă cu patru ațe și trei ace (6 mm (15/64inci))
	Cusătură triplă de acoperire cu patru ațe și trei ace (larg) (6 mm (15/64inci))
	Cusătură triplă de acoperire cu patru ațe și trei ace (îngust) (3mm (1/8inci))
	Cusătură de acoperire triplă cu cinci ațe și trei ace (6 mm (15/64inci))
Greutatea netă a mașinii	7,6 kg
Dimensiunile mașinii	396 mm (W) × 297 mm (D) × 358 mm (H) (Aprox. 16 (W) × 12 (D) × 14 (H) inci)
Set de ace 130 / 705H	

Vizitați-ne la <http://support.brother.com/> unde puteți găsi suport și răspunsuri la întrebări frecvente (FAQ).

English
Spanish
884-B30/B31
Printed in Taiwan
XB3304-001