

Ghid elementar de matlasare

– Realizarea matlasării –

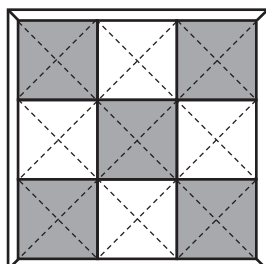

1 Pregătirea materialelor și a echipamentului



- O Material..... Se recomandă utilizarea unui material din bumbac 100% cu o grosime medie.
- O Umplură..... Vatină normală, cu grosime medie, 100% poliester. Există și vatină din bumbac.
- O Fir..... Deoarece există o varietate de tipuri de fire, de exemplu, pentru coaserea cap la cap, pentru matlasare, pentru coasere manuală și pentru coasere la mașină, selectați tipul potrivit pentru scopul și utilizarea dorită.
- O Ace de cusut/bolduri..... Deoarece există o varietate de tipuri, de exemplu, pentru coaserea cap la cap și pentru matlasare, selectați tipul adecvat pentru scopul dorit.
- O Creion de marcare (creion care se poate șterge, etc.) Pentru copierea modelelor pe material și pentru trasarea liniilor de matlasare.
- O Degetar..... Pentru protejarea degetelor în timpul matlasării. Așezați un degetar pe degetul mijlociu al mâinii drepte pentru a împinge acul și unul pe degetul mijlociu sau arătător al mâinii stângi pentru a opri acul.
- O Gherghef Folosiți ghergheful pentru o matlasare cu un aspect mai îngrijit.
- O Foarfece
- O Fier/presă de călcat
- O Linie gradată







2 Piesele de tăiat (Material)

Consultați secțiunea „Tăierea pe conturul desenelor” din manualul de utilizare pentru a specifica o rezervă de coasere și pentru a desena liniile modelului, apoi decupați piesele. Respectați următoarele instrucțiuni.

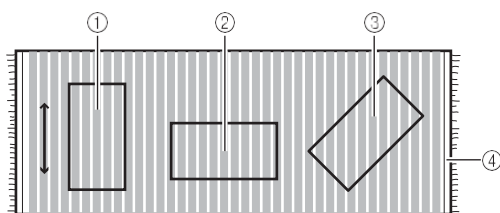
1 Verificați granulația materialului (direcția de țesere).

-  Material cu țesătură longitudinală Ne-elastic
-  Material cu țesătură transversală Ușor elastic
-  Material cu țesătură încrucișată Ușor de întins

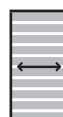

- ①  Material cu țesătură orizontală
- ②  Material cu țesătură transversală
- ③  Material cu țesătură încrucișată
- ④ Margine

* Atunci când realizați articole din materiale cu model, modelul are prioritate față de țesătura materialului.

* Dacă este indicată, țineți cont de țesătura de pe suprafața cu model.

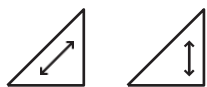

2 Dacă urmează să fie trasată o rezervă de coasere, atașați materialul cu dosul orientat în sus. Aliniați țesătura longitudinală cu direcția de introducere.

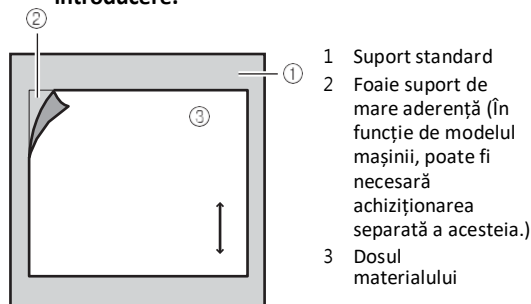

- 1 Suport standard
- 2 Foaie suport de mare aderență (În funcție de modelul mașinii, poate fi necesară achiziționarea separată a acesteia.)
- 3 Dosul materialului

3 Selectați modelele apoi realizați dispunerea acestora. Dacă țesătura materialului și unghiul modelului nu sunt aliniate, rotiți modelul.

* Modelele preinstalate vor fi dispuse automat cu țesătura în lungul țesăturii materialului.

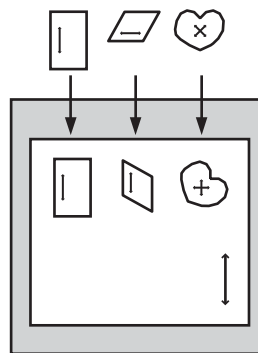

4 Specificați rezerva de coasere. Lățimi care pot fi setate pentru această mașină: 3 mm, 5mm, 1/4", 7mm, 10mm, 1/2", 5/8"

Rezervă de coasere standard

Mozaic	5 mm (3/16"), 1/4", 7 mm
Broderie aplicată	3 mm (1/8"), 5 mm (3/16")

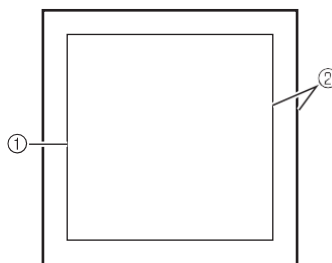

- 1 Linia de cusătură
- 2 Rezerva de coasere

3 Tehnici de bază pentru coaserea manuală



Rețineți

- Dacă utilizați mașina de cusut pentru matlasare, consultați manualul de utilizare a mașinii pentru informații privind cusătura dreaptă, cusătura inversă/de întărire și cusătura pentru aplicații. Atunci când coaseți piesele una de alta fără cusături inverse/de întărire, realizați cusături fine, cu lungime redusă.

Nodul firului

Faceți un nod la capătul firului pentru fixare.

- 1 **Înfășurați firul de 2 sau 3 ori în jurul acului.**

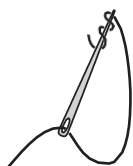

- 2 **Țineți de firul înfășurat și scoateți acul.**

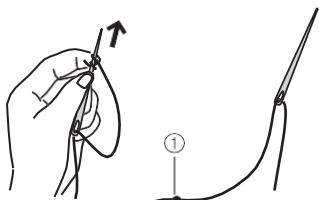

1 Nodul firului

- 3 **Tăiați firul în exces cu ajutorul foarfecului.**

Puncte înaintea acului

Realizați cusături fine atunci când coaseți piesele între ele.

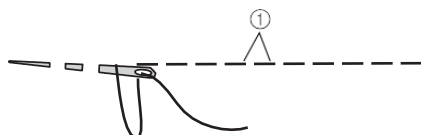

1 2 mm (1/16 inch)

Cusătură invizibilă

Atașați aplicațiile astfel încât firele să fie imperceptibile.

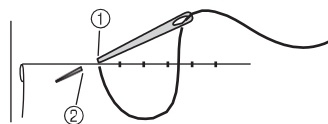

- 1 Introduceți acul
- 2 Scoateți acul

Punct în urma acului

La începutul și finalul coaserii, coaseți un punct în urma acului apoi fixați firul pentru a împiedica slăbirea acestuia.



- 1 Scoateți acul
- 2 Introduceți acul
- 3 Scoateți acul
- 4 Punct în urma acului

Nod franțuzesc

La finalul coaserii, coaseți un punct în urma acului, faceți un nod apoi tăiați firul.

- 1 **Așezați acul la sfârșitul cusăturii.**

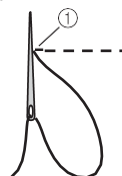

1 Punct în urma acului

- 2 **Înfășurați firul de două ori în jurul acului, țineți firul înfășurat cu ajutorul degetului apoi scoateți acul.**

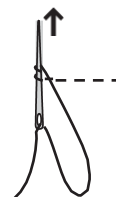

Punctul de începere sau de terminare a unei cusături

Atunci când coaseți piesele unele de altele, coaseți până la colțul liniei de cusătură.



- 1 Coaseți piesele între ele. La începutul coaserii, înnodeați firul, introduceți acul în fața liniei de cusătură apoi coaseți un punct în urma acului.

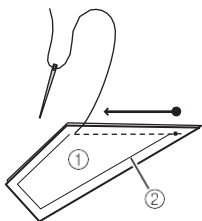

- 1 Dosul materialului
- 2 Linia de cusătură

- 2 La finalul coaserii, coaseți un punct în urma acului și faceți un nod franțuzesc în colț.

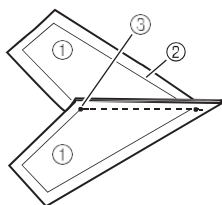
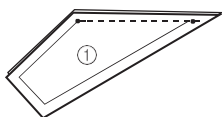
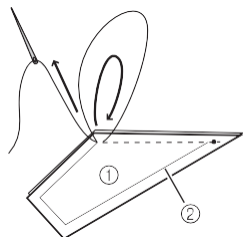

- 1 Dosul materialului
- 2 Linia de cusătură
- 3 Punct final

Cusătură interioară

Coaseți continuu mai multe piese de material, cosând fiecare față fără să tăiați firul.



Fața materialului

: Dosul materialului

- 1 Coaseți piesele A' și B una de cealaltă. La punctul final, treceți acul pe partea opusă față de A'.

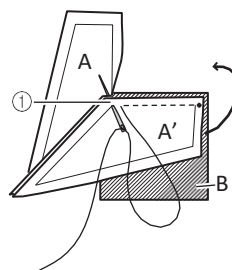

- 1 Punct final
- 2 Introduceți acul până la punctul final al piesei A.

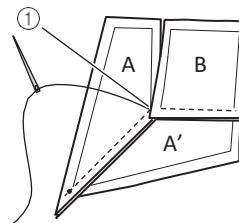

1 Punct de pornire

- 3 Suprapuneți A și B și continuați coaserea.

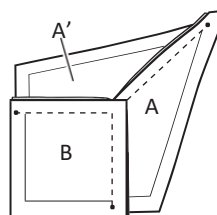
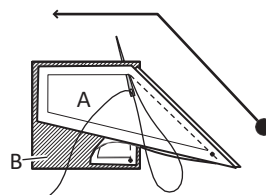

4 Coaserea pieselor pentru confecționarea materialului feței (Patchwork)

Folosind două tipuri de material, pregătiți 4 bucăți pătrate dintr-unul și 5 din celălalt. (A se vedea ilustrația de mai jos.)

Coaseți piesele lăsând o rezervă.

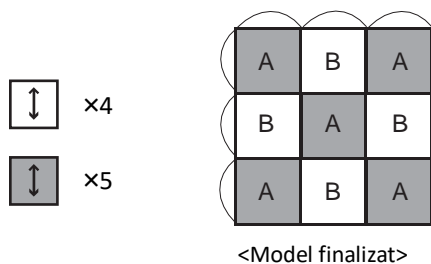

Ordinea de coasere

Coaseți piesele între ele formând un rând.

- 1 Îndoiți peste rezervele de coasere în direcții alternative.

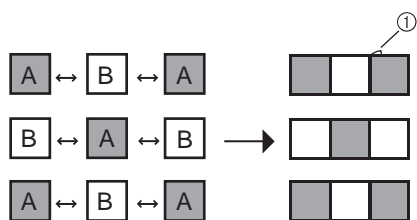

1 Rezervă de coasere

- 2 **Coaseți rândurile între ele pentru a finaliza.**

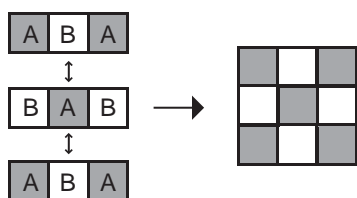

Metoda de coasere

- 1 **Aliniați piesele cu fețele împreunate, apoi fixați-le în bolduri.**

La începutul coaserii, introduceți acul la un pas în fața liniei de cusătură.

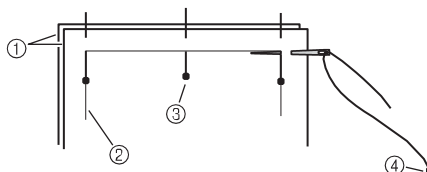

- 1 Fețele materialelor alăturate
- 2 Linia de cusătură
- 3 Bold
- 4 Nodul firului

- 2 **Coaseți un punct în urma acului, apoi continuați să coaseți.**

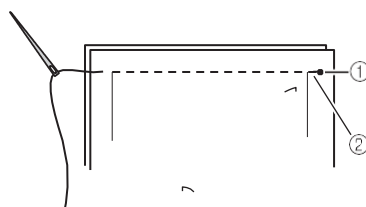

- 1 Nodul firului
- 2 Puncte în urma acului

- 3 **La finalul coaserii, realizați un punct în urma acului.**

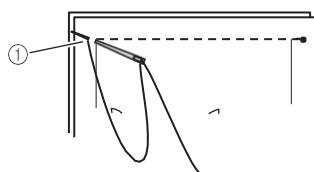

- 1 Puncte în urma acului

- 4 **Faceți un nod franțuzesc.**

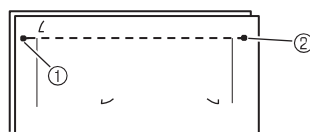

- 1 Nod franțuzesc
- 2 Nodul firului

Coaserea aplicațiilor

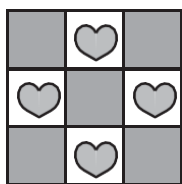

<Model finalizat>

1 **Tăiați piesele aplicate, prevăzând o rezervă.**

(Exemplu: 4 inimi)

2 **Faceți tăieturi la 1 mm (1/16 inch) față de linia de cusătură.**

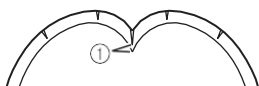

1 mm (1/16 inch)



Notă

- Realizați mai multe tăieturi după linii curbe apropiate.

3 **Așezați modelul pe piesa aplicată, apoi îndoiți peste rezerva de coasere cu ajutorul unui fier de călcat sau al unei prese.**

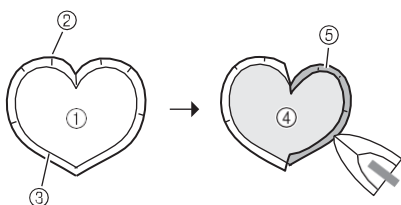

- 1 Dosul materialului
- 2 Decupare
- 3 Linia de cusătură
- 4 Model
- 5 Fața materialului

4 **Marcați materialul de bază.**

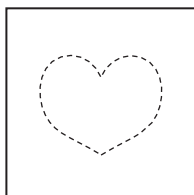

5

Scoateți modelul, apoi așezați piesa aplicată pe materialul de bază.

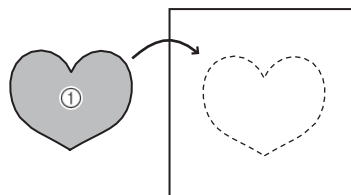

1 Fața materialului

6

Atașați piesa aplicată pe materialul de bază cu o cusătură invizibilă.

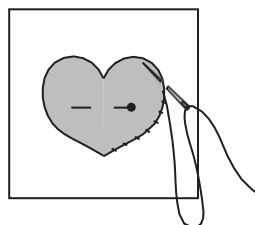

5 Desenarea liniilor de matlasare

După finalizarea materialului feței (patchwork), desenați liniile de matlasare.

Cu ajutorul unui creion de matlasare sau al unui stilou care se șterge, trasați ușor liniile.

Pe materiale închise la culoare, desenați cu culori deschise.

Exemple de linii de matlasare

Rețea diagonală

Matlasați după o rețea diagonală. Acest tip de matlasare este utilizat frecvent pentru cusături rezistente.

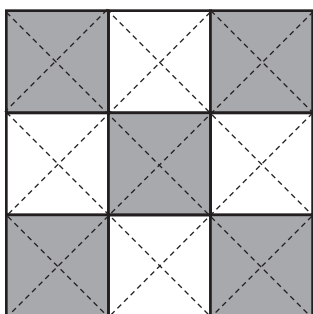

Diagonale

Matlasați după linii diagonale paralele.

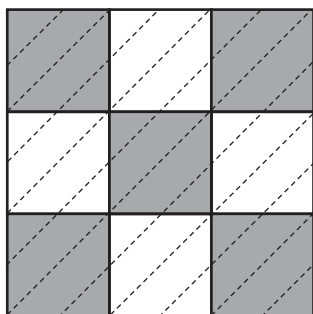

Cusătură în șanț

Matlasați la marginea pieselor pe fețele pe care materialul nu a fost îndoit peste rezerva de coasere.

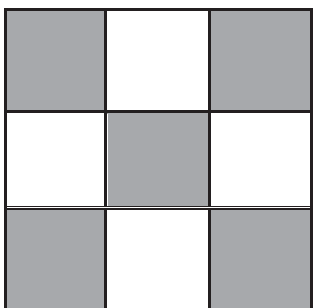

Contur

Matlasați la 3 până la 4 mm (1/8 - 3/16 inch) în interiorul marginii fiecărei piese.

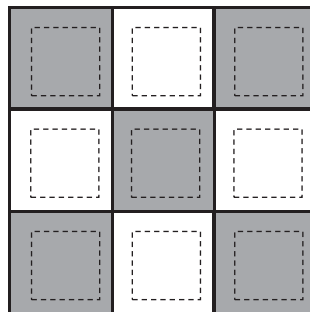

Rețea

Matlasați o linie verticală și una orizontală prin centrul fiecărei piese.

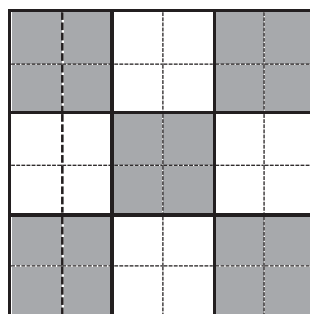

Blocuri

Modele de matlasare.

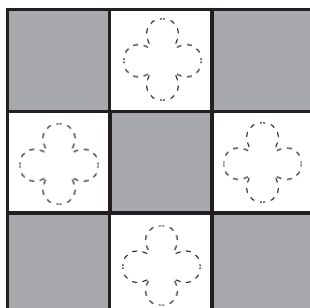

6 Însăilarea

După desenarea liniilor de matlasare, suprapuneți materialul de căptușeală, vatelina și fața (patchwork), în această ordine, apoi însăilați-le împreună.

- 1 **Pregătiți vatelina și căptușeala cu 3 până la 4 cm (între 1-3/16 și 1-9/16 inch) mai mari decât fața, suprapuneți cele trei straturi și fixați-le cu bolduri.**

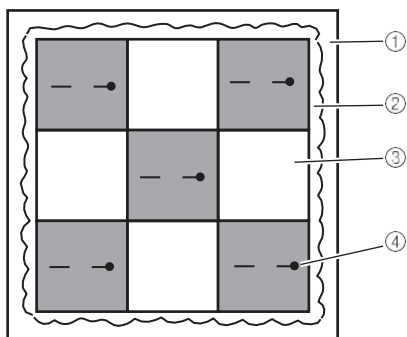

- 1 Dosul materialului
2 Vatelina de matlasare
3 Fața
4 Bold

- 2 **Pornind din centru către exterior, însăilați după un model de tip rețea, în ordinea ilustrată în imagine. La începutul coaserii, faceți un nod. La finalul coaserii, coaseți un punct în urma acului apoi tăiați firul.**

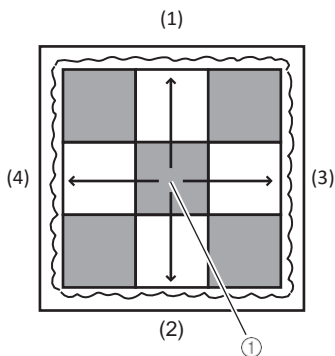

- 1 Începerea coaserii

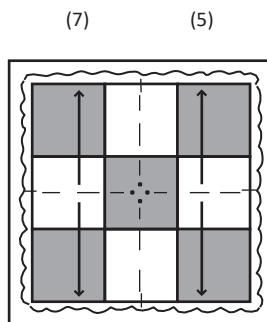

(8) (6)

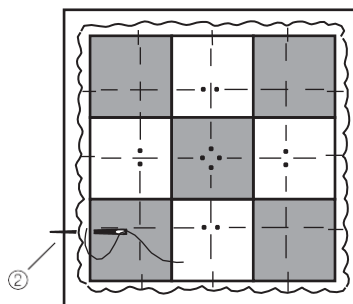
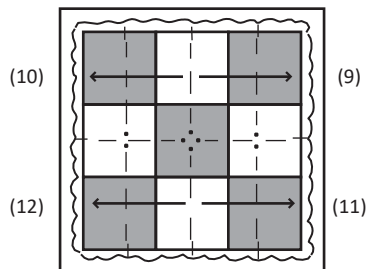

- 2 Punct în urma acului

* Atunci când matlasați articole mici, puteți folosi și ace de însăilare.

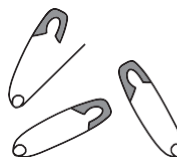

7 Matlasarea

Ordinea de matlasare

Pornind din centru către exterior, coaseți simetric în ordinea indicată în imagine.

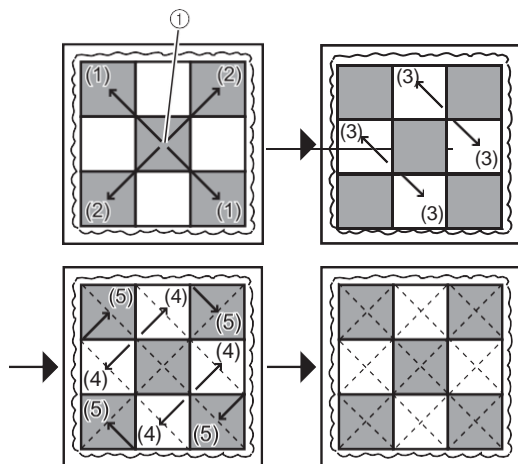

1 Începutul coaserii

Începutul coaserii

1

Introduceți acul pe o distanță mică față de punctul de începere, apoi trageți firul ca să aduceți nodul între materialul feței și căptușeală, pentru a-l ascunde.

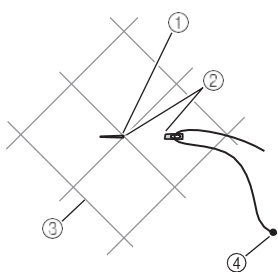

- 1 Începutul tighelirii
- 2 între 2 și 3 cm (între 3/4 și 1-3/16 inch)
- 3 Linii de matlasare
- 4 Nodul firului
- 5 Nodul firului este în interior.

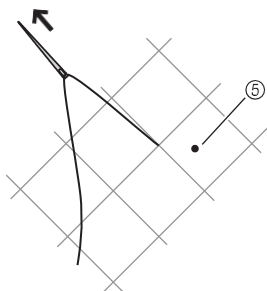

2

La începutul coaserii, realizați un punct în urma acului.

Treceți acul prin cele trei straturi (fața, vatelina și căptușeala) în timp ce tigheliți.

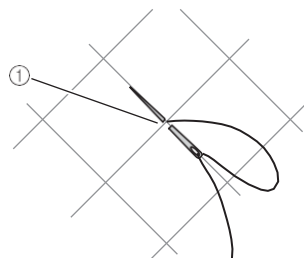

1 Punct în urma acului

Finalizarea coaserii

1

Coaseți un punct în urma acului, faceți un nod franțuzesc, apoi introduceți acul din nou în aceeași gaură ca să aduceți nodul între materialul de sus și căptușeală, pentru a-l ascunde.

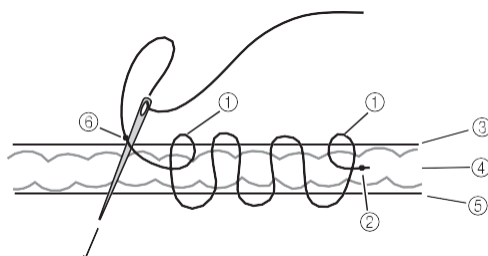

- 1 Puncte în urma acului
- 2 Nodul firului
- 3 Fața
- 4 Vatelina de matlasare
- 5 Dosul materialului
- 6 Nod franțuzesc

2

După tighelire și scoaterea firului de însăilare, tăiați căptușeala și vatelina în exces, lăsând pentru banda de întărire o lățime finită de 7 mm (1/4 inch) de la marginea materialului de sus (patchwork).

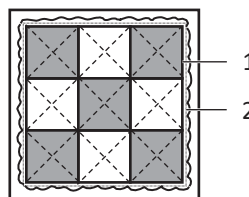

- 1 Partea de sus (patchwork)
- 2 Tăiați, lăsând pentru banda de întărire o lățime finită de la marginea feței.

8 Îmbinarea (Finisarea marginilor materialului)

După tighelire, acoperiți marginile cu bandă de întărire pentru a le finisa.

Realizarea benzii de întărire

Pregătiți o bandă de întărire cu o lățime finită de 7 mm (1/4 inch).

Desenați o fâșie lată de 35 mm (1-3/8 inch) la un unghi de 45° față de material, apoi decupați-o.

Desenați o linie la 7 mm (1/4 inch) față de marginea benzii de întărire.

Coaseți fâșiile împreună pe o lungime de 15 până la 20 de cm (între 6 și 8 inch), plus lungimea celor patru laturi ale materialului matlasat.

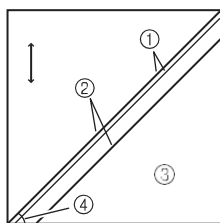

- 1 7 mm (1/4 inch)
- 2 35 mm (1-3/8 inch)
- 3 Dosul materialului
- 4 45°

Conectarea secțiunilor de bandă de întărire

Ținând fețele îmbinate, aliniați marginile celor două secțiuni, apoi coaseți, lăsând o rezervă de 7 mm (1/4 inch).

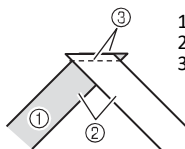

- 1 Fața materialului
- 2 Fețele materialelor îmbinate
- 3 7 mm (1/4 inch)

Îmbinarea

- 1 Aliniați linia de 7 mm (1/4 inch) cu linia de cusătură a materialului matlasat, apoi coaseți. Pliți 1 cm (3/8 inch) din marginea benzii de întărire.

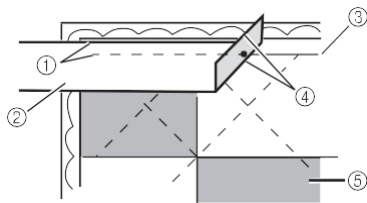

- 1 7 mm (1/4 inch)
- 2 Dosul benzii de întărire
- 3 Linia de cusătură
- 4 Pliu de 1 cm (3/8 inch).
- 5 Fața materialului matlasat

- 2 La colț, îndoiiți banda de întărire spre exterior la un unghi de 45°.

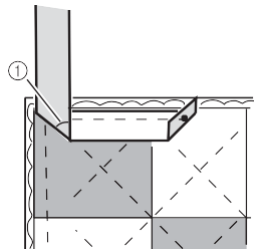

1 45°

- 3 Așa cum este indicat în imagine, pliați la un unghi de 90°, apoi coaseți de-a lungul liniei de 7 mm (1/4 inch).

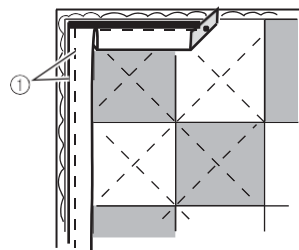

1 7 mm (1/4 inch)

- 4 În mod similar, coaseți de-a lungul marginilor și reveniți la capătul pliat al benzii de întărire. Tăiați banda de întărire în exces.

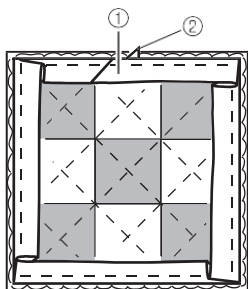

- 1 Suprapuneți pliul.
- 2 Bandă de întărire în exces

- 5 Întoarceți materialul matlasat, acoperiți rezerva de coasere cu banda de întărire, apoi finalizați cu o cusătură invizibilă. Colțul va fi țesit, așa cum este indicat în imagine.

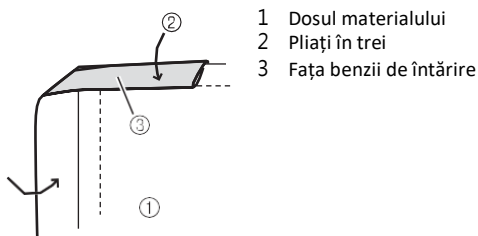

- 1 Dosul materialului
- 2 Pliati în trei
- 3 Fața benzii de întărire

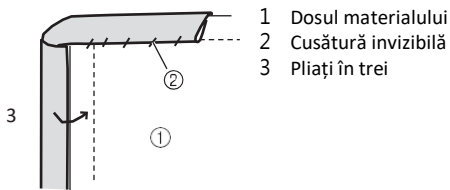

- 1 Dosul materialului
- 2 Cusătură invizibilă
- 3 Pliati în trei

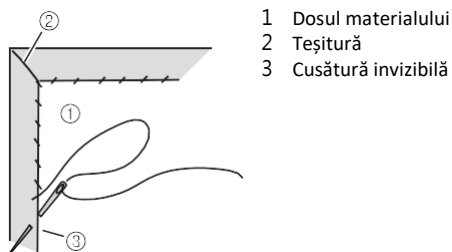

- 1 Dosul materialului
- 2 Țesitură
- 3 Cusătură invizibilă

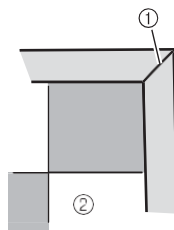

- 1 Țesitură
- 2 Fața materialului matlasat



Rețineți

- Îmbinarea cusută la mașină va fi rezistentă. Dacă realizați cusătura de îmbinare manual, întăriți cusătura cu o cusătură de jumătate de punct în urma acului.

