



b70
DECO



bernette

SWISS DESIGN

Cuprins

INSTRUCȚIUNI DE SIGURANȚĂ IMPORTANTE	5	
Informații importante	7	
1 Mașina mea de brodat bernette.	8	
1.1	Prezentare generală a mașinii	8
	Prezentare generală a comenzilor din partea frontală	8
	Prezentare generală a părții frontale	10
	Prezentare generală a părții de sus	11
	Prezentare generală a părții din spate	11
	Prezentare generală a modului de brodat	12
1.2	Accesorii	13
	Accesorii incluse	13
	Prezentare generală a piciorușului presor	14
1.3	Prezentare generală a interfeței cu utilizatorul	14
	Prezentare generală a funcțiilor/informațiilor vizuale	14
	Prezentare generală a setărilor de sistem	15
	Prezentare generală a meniului de selectare a broderiilor	15
	Prezentare generală a funcțiilor și vizualizărilor	15
1.4	Ac, fir, material	17
	Prezentare generală a acelor	17
	Exemplu de descriere a acului	17
	Selecția firelor	17
	Combinăția ac/fir	18
1.5	Informații importante pentru brodat	18
	Firul superior	18
	Firul bobinei	19
	Alegerea motivului de brodat	19
	Testul broderiei	19
	Brodarea de motive ale unor furnizori terți	19
	Cusături de bază	20
	Dimensiunea motivului de brodat	20
	Cusătură satinată sau frunză	20
	Cusătură în etape	20
	Cusături de legătură	21
2 Pregătirea pentru brodat	22	
2.1	Conectarea și pornirea	22
	Conectarea mașinii	22
	Utilizarea cablului de alimentare (doar SUA/Canada)	22
	Pornirea mașinii	22
	Fixarea stiloului pentru ecranul tactil	22
2.2	Ax pentru mosor	23
	Ax de mosor orizontal	23
	Ax suplimentar de mosor	23
2.3	Atașarea modului	24
2.4	Picioruș pentru brodat	25
	Atașarea piciorușului pentru brodat	25

2.5	Ac	26
	Introducerea acului pentru brodat	26
2.6	Înfilarea firului	27
	Pregătirea înfilării	27
	Înfilarea firului superior	27
	Bobinarea firului	31
	Înfilarea firului bobinei	32
2.7	Selectarea motivului pentru brodat	34
2.8	Cerc pentru brodat	34
	Prezentare generală a selectării cercurilor pentru brodat	34
	Selectarea cercului pentru brodat	35
	Stabilizatori pentru rupere	35
	Stabilizatori pentru tăiere	35
	Utilizarea de spray adeziv	35
	Utilizarea de amidon pulverizat	35
	Utilizarea de hârtie de transfer termic	36
	Utilizarea de stabilizatori adezivi cu strat de hârtie	36
	Utilizarea de stabilizatori solubili în apă	36
	Pregătirea cercului pentru brodat	36
	Ataşarea cercului	38
	Prezentare generală a funcțiilor de brodat	39
	Identificarea centrului motivului pentru brodat	39
	Centrarea acului pe cercul pentru brodat	39
	Întoarcerea brațului pentru brodat	40
	Grilă pornită/oprită	40
3	Programul de configurare	41
3.1	Setări pentru brodat	41
	Reglarea tensionării firului superior	41
	Reglarea vitezei maxime de brodare	41
	Calibrarea cercului pentru brodat	41
	Dezactivarea cusăturilor de siguranță	42
	Reglarea tăierii firului	42
	Reglarea înălțimii piciorușului presor pentru brodat	43
3.2	Selectarea setărilor personale	43
3.3	Funcții de monitorizare	44
	Activarea indicatorului firului superior	44
	Activarea indicatorului firului bobinei	44
3.4	Sunet pornit/oprit	44
3.5	Setările mașinii	44
	Reglarea luminozității afișajului	44
	Calibrarea afișajului	45
	Înapoi la setarea de bază	45
	Actualizarea firmware-ului mașinii	46
	Verificarea versiunii de firmware	46
	Revizuirea numărului total de cusături	46
	Selectarea unei limbi	47
4	Setările sistemului	48
4.1	Apelarea asistentului de instruire	48

4.2	Utilizarea modului eco	48
4.3	Anularea oricăror modificări cu „clr”	48
5	Broderii creative	49
5.1	Prezentare generală a broderiei	49
5.2	Selectarea și schimbarea motivului pentru brodat	49
5.3	Verificarea duratei de brodat și a dimensiunii motivului pentru brodat	49
5.4	Reglarea vitezei	49
5.5	Editarea motivului pentru brodat	50
	Prezentare generală a editării motivului pentru brodat	50
	Mărirea vizualizării motivului pentru brodat	50
	Micșorarea motivului pentru brodat	50
	Mutarea vizualizării motivului pentru brodat	51
	Mutarea motivului pentru brodat în vizualizare mărită	51
	Mutarea motivului pentru brodat	52
	Rotirea motivului	52
	Modificarea proporțională a dimensiunii motivului pentru brodat	52
	Oglindirea motivului pentru brodat	53
	Verificarea dimensiunii și a poziției motivului pentru brodat	53
	Ștergerea unui motiv pentru brodat	54
5.6	Crearea literelor	54
	Prezentare generală a broderiilor alfabetice	54
	Crearea de cuvinte/propoziții	54
	Editarea cuvintelor/propozițiilor	55
	Înclinarea textului	56
	Modificarea densității cusăturii	56
5.7	Combinarea motivelor pentru brodat	56
	Combinarea motivelor pentru brodat	56
	Ștergerea unui singur motiv pentru brodat	57
5.8	Modificarea culorilor motivului pentru brodat	57
	Prezentare generală a schimbării culorii	57
	Schimbarea culorilor	57
	Schimbarea mărcii firului	58
5.9	Brodarea motivului pentru brodat	58
	Prezentare generală a meniului de brodat	58
	Adăugarea de cusături de însăilare	59
	Mișcarea cercului	59
	Controlul secvenței de brodat atunci când firul se rupe	59
	Tăierea cusăturilor de legătură	60
	Activarea/dezactivarea motivului pentru brodat multicolor	60
	Indicarea culorii	61

5.10	Administrarea motivelor pentru brodat	61
	Administrarea motivelor de broderie	61
	Salvarea motivelor pentru brodat în memoria personală	61
	Salvarea motivului pentru brodat pe un stick USB	62
	Suprascrierea motivului pentru brodat în memoria personală	62
	Suprascrierea motivului pentru brodat în memoria personală	62
	Încărcarea unui motiv pentru brodat din memoria personală	63
	Încărcarea unui motiv pentru brodat de pe un stick USB	63
	Ștergerea unui motiv pentru brodat din memoria personală	63
	Ștergerea unui motiv pentru brodat de pe un stick USB	63
6	Brodarea	64
6.1	Brodarea utilizând butonul „Start/Stop”	64
6.2	Reglarea tensionării firului superior	64
7	Instrumentul pentru broderie spartă BERNINA	66
7.1	Schimbarea instrumentului pentru broderie spartă	66
7.2	Incepeți să tăiați	67
8	Atașament	68
8.1	Întreținere și curățare	68
	Curățarea afișajului	68
	Curățarea cârligului	68
	Ungerea tijei acului	69
8.2	Depanarea	70
8.3	Mesaje de eroare	73
8.4	Date tehnice	76
9	Prezentare generală a modelelor de cusături	77
9.1	Prezentare generală a motivelor de broderie	77
	Editarea motivului pentru brodat	77
	Înfrumusețare.	77
	Motive matlasate	80
	Borduri și dantelă	81
	Copii	82
	Flori	84
	Anotimpuri	86
	Asia	88
	Sport/hobby	88
	Animale	91
	Broderie spartă	93
	Campanie	94
	Index	95

INSTRUCȚIUNI DE SIGURANȚĂ IMPORTANTE

Familiarizați-vă cu următoarele instrucțiuni de siguranță de bază atunci când utilizați mașina. Înainte de a utiliza mașina, citiți cu atenție manualul de utilizare.

PERICOL!

Pentru a reduce riscul de electrocutare:

- Nu lăsați niciodată mașina de cusut nesupravegheată în timp ce este racordată la rețeaua electrică.
- Deconectați întotdeauna mașina de la priza de alimentare imediat după utilizare.
- Protecție împotriva radiațiilor LED-urilor:
- Nu vizualizați lumina LED direct cu instrumente optice (de exemplu, lupă). Lumina LED corespunde clasei de protecție 1M.
- Când LED-ul este deteriorat sau defect, contactați-vă distribuitorul specializat bernette.

AVERTISMENT

Pentru a reduce riscul de arsuri, incendii, electrocutări sau accidentări ale persoanelor:

- Pentru a opera mașina, utilizați întotdeauna cablul de alimentare furnizat. Doar SUA și Canada: Nu conectați fișa de alimentare NEMA 1-15 la circuite care depășesc 150 volți la sol.
- Utilizați această mașină numai în scopurile menționate în acest manual.
- Utilizați mașina numai în încăperi uscate.
- Nu utilizați mașina dacă este umedă sau într-un mediu umed.
- Nu utilizați această mașină de cusut drept jucărie. Acordați atenție când mașina este utilizată de copii sau în apropierea acestora.
- Mașina poate fi utilizată de copii cu vârste mai mari de 8 ani sau de persoane cu capacități fizice, senzoriale sau psihice reduse, sau lipsite de experiență și de cunoștințe privind operarea mașinii, atât timp cât sunt supravegheate sau au primit instrucțiuni cu privire la utilizarea responsabilă a aparatului și sunt conștiente de riscurile implicate.
- Copiii nu au voie să se joace cu această mașină.
- Lucrările de curățare și întreținere nu trebuie să fie efectuate de copii decât dacă sunt supravegheați.
- Nu utilizați niciodată această mașină în cazul în care cablul de alimentare sau ștecherul este deteriorat, dacă nu funcționează corect, dacă a fost scăpată jos sau deteriorată sau a căzut în apă. Contactați cel mai apropiat distribuitor autorizat pentru a afla detalii suplimentare.

- Utilizați numai accesoriile recomandate de producător.
- Nu utilizați această mașină atunci când fanțele de aerisire sunt blocate. Evitați ca scamele, praful și materialele să se acumuleze în zona fanțelor de aerisire și a pedalei de comandă.
- Nu introduceți niciodată obiecte în deschiderile mașinii.
- Nu amplasați obiecte pe pedala de comandă.
- Utilizați întotdeauna mașina cu o pedală de comandă de acest tip -.
- Nu operați mașina în zone în care se utilizează produse cu aerosoli (spray-uri) sau oxigen.
- Păstrați distanța de siguranță a degetelor față de toate piesele în mișcare. Este necesară o atenție sporită în preajma acului.
- Nu trageți și nu împingeți de material în timpul coaserii. Acest lucru poate cauza ruperea acului.
- Când efectuați ajustări în zona acului, cum ar fi înfilarea acului, schimbarea acului, înfilarea cârligului sau schimbarea piciorușului presor - rotiți comutatorul de alimentare la „0”.
- Nu utilizați ace îndoite.
- Utilizați întotdeauna placa de ace originală bernette. Placa de ace greșită poate cauza ruperea acului.
- Pentru deconectare, rotiți comutatorul de alimentare la „0” și apoi scoateți ștecherul din priză. Nu deconectați trăgând de cablu, ci prindeți ștecherul pentru a-l scoate din priză.
- Deconectați întotdeauna ștecherul de la priză atunci când capacele sunt îndepărtate sau deschise, când mașina este lubrifiată sau în timpul oricărei alte ajustări de întreținere menționate în manualul de utilizare.
- Această mașină de cusut este dotată cu izolație dublă (cu excepția SUA, Canada și Japonia). Folosiți numai piese de schimb originale. Consultați instrucțiunile de întreținere prevăzute pentru aparatele cu dublă izolație.
- Nivelul presiunii sonore este mai mic de 70 dB (A) în condiții normale.

Informații importante

Disponibilitatea manualului de utilizare în format digital

Manualul de utilizare al mașinii este furnizat exclusiv în format PDF.

- > www.mybernette.com în browserul de internet.
- > Selectați modelul de mașină dorit.
- > Descărcați manualul de utilizare din secțiunea „Descărcare”.

Utilizarea adecvată

Mașina bernette este concepută și proiectată pentru uz casnic privat. Poate fi utilizată pentru a matlasa țesăturile așa cum este descris în acest manual de utilizare. Orice altă utilizare nu este considerată adecvată. bernette nu își asumă nicio răspundere cu privire la consecințele care rezultă dintr-o utilizare necorespunzătoare.

Deservirea aparatelor cu dublă izolație

Aparatele cu dublă izolație sunt dotate cu două sisteme de izolație în loc de împământare. Aparatele cu dublă izolație nu conțin împământare și nici nu necesită legarea la pământ. Întreținerea aparatelor cu dublă izolație necesită o atenție deosebită și cunoașterea la nivel înalt a sistemului, deci se poate face numai de o persoană calificată. Pentru scopuri de service și reparații utilizați numai piese originale. Aparatele dotate cu izolație dublă sunt marcate cu cuvintele: „Izolație dublă” sau „dublu izolat”.



Simbolul poate fi, de asemenea, marcat pe produs.

Protecția mediului

BERNINA se angajează să protejeze mediul. Ne străduim să minimalizăm impactul asupra mediului al produselor noastre prin îmbunătățirea continuă a produsului și a tehnologiei noastre de producție.



Mașina este etichetată cu simbolul pubelei tăiate cu un X. Aceasta înseamnă că mașina nu trebuie eliminată cu deșeurile menajere atunci când nu mai este necesară. Eliminarea necorespunzătoare poate duce la apariția de substanțe periculoase în apele subterane și, astfel, în lanțul trofic, dăunând sănătății noastre.

Mașina trebuie returnată gratuit la un punct de colectare din apropiere pentru deșeurile de echipamente electrice și electronice sau la un punct de colectare pentru reutilizarea mașinii. Informații despre punctele de colectare pot fi obținute de la administrația dvs. locală. Atunci când achiziționați o mașină nouă, distribuitorul este obligat să ia înapoi gratuit mașina veche și să dispună de aceasta în mod corespunzător.

Dacă mașina conține date cu caracter personal, purtați responsabilitatea pentru ștergerea datelor înainte de a returna mașina.

1 Mașina mea de brodat bernette

1.1 Prezentare generală a mașinii







Prezentare generală a comenzilor din partea frontală



- | | | | |
|---|--|----|--|
| 1 | Lumină de cusut | 6 | Buton de poziționare a acului sus/jos |
| 2 | Tăietor de fire | 7 | Buton multifuncțional superior |
| 3 | Buton de poziționare a piciorușului presor | 8 | Buton multifuncțional inferior |
| 4 | Start/Stop | 9 | Centrul motivului |
| 5 | Verificarea dimensiunii motivului | 10 | Centrarea acului pe cercul pentru brodat |

Butoane de operare

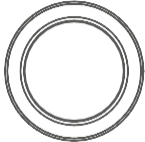
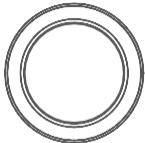
Număr	Butoane	Nume	Scop
1		Lumină de cusut	Pentru a aprinde sau stinge lumina de cusut, apăsați butonul „Sewing light” (Lumină de cusut).

Număr	Butoane	Nume	Scop
2		Tăietor de fire	<ul style="list-style-type: none"> > Apăsați butonul „Thread Cutter” (Tăietor de fire) pentru a tăia automat firele din partea superioară și cea inferioară.
3		Buton de poziționare a piciorușului presor sus/jos	<ul style="list-style-type: none"> > Apăsați butonul „Presser foot up/down” (Buton de poziționare a piciorușului presor sus/jos) pentru a ridica piciorușul presor în poziția de planare. > Apăsați butonul „Presser foot up/down” (Buton de poziționare a piciorușului presor sus/jos) pentru a ridica piciorușul presor.
4		Start/Stop	<p>Butonul „Start/Stop” servește la schimbarea poziției piciorușului presor și la pornirea mașinii.</p> <ul style="list-style-type: none"> > Pentru a porni mașina, mențineți apăsat butonul „Start/Stop” timp de 2 secunde. > Pentru a duce piciorușul presor la cea mai înaltă poziție, apăsați rapid „Start/Stop” în modul pentru brodat. > Apăsați din nou butonul „Presser foot up/down” (Buton de poziționare a piciorușului presor) pentru a muta piciorușul presor în poziția de trecere.
5		Verificarea dimensiunii motivului	<ul style="list-style-type: none"> > Pentru poziționarea cercului pe afișaj în funcție de poziția acului, apăsați pictograma „Checking motif size” (Verificarea dimensiunii motivului).
6		Buton de poziționare a acului sus/jos	<ul style="list-style-type: none"> > Apăsați butonul „Needle up/down” (Buton de poziționare a acului) pentru a coborî acul. > Apăsați din nou butonul „Needle up/down” (Buton de poziționare a acului) pentru a ridica acul.
7		Buton multifuncțional superior	<p>Cu ajutorul butonului „Upper Multifunction knob” (Buton multifuncțional superior), valorile de setare pot fi modificate în broderie și în programul de configurare.</p>
8		Buton multifuncțional inferior	<p>Cu ajutorul butonului „Lower Multifunction knob” (Buton multifuncțional inferior), valorile de setare pot fi modificate în broderie și în programul de configurare.</p>
9		Centrul motivului	<ul style="list-style-type: none"> > Atingeți pictograma „Center of the embroidery motif” (Centrul motivului pentru brodat) pentru poziționarea cercului, astfel încât acul să fie amplasat exact peste centrul motivului pentru brodat.

Număr	Butoane	Nume	Scop
10		Centrarea acului pe cercul pentru brodat	> Pentru a facilita înfilarea acului și pentru a obține suficient spațiu de la ac la cerc, apăsați pictograma „Center embroidery hoop to the needle” (Centrarea acului pe cercul pentru brodat).

Prezentare generală a părții frontale



- | | | | |
|---|------------------------------------|----|-------------------------------|
| 1 | Conexiune pentru modulul de brodat | 7 | Tăietor de fire |
| 2 | Capacul plăcii de ace | 8 | Controlul vitezei de glisare |
| 3 | Placă de ace | 9 | Pârghie de ridicare a firelor |
| 4 | Picioruș pentru brodat | 10 | Capac superior |
| 5 | Lumină de cusut | 11 | Afișaj LCD |
| 6 | Dispozitiv de înfilare a acului | | |

Prezentare generală a părții de sus

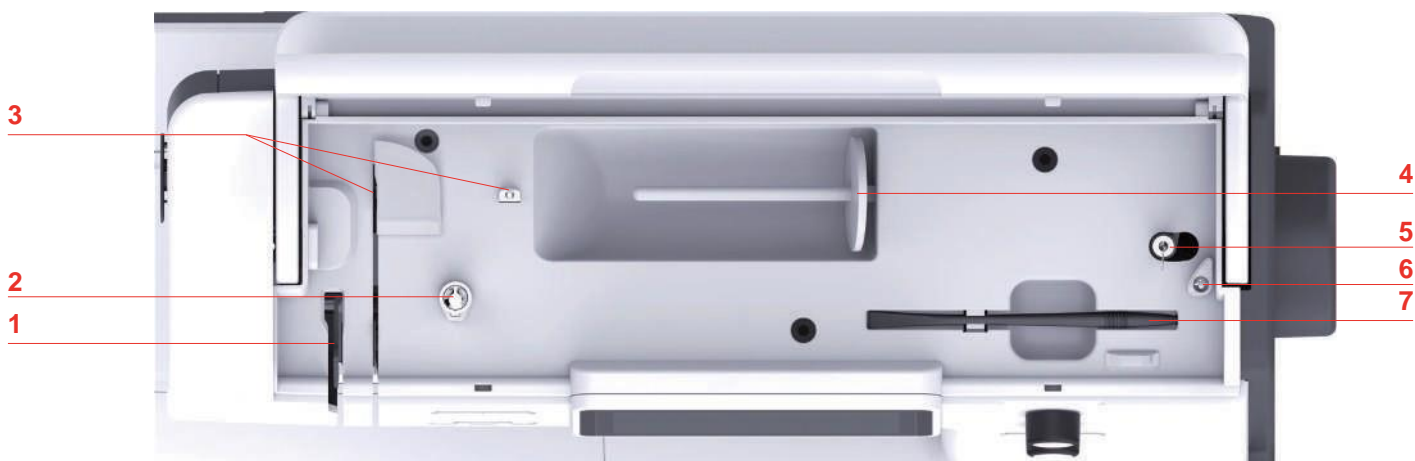

- | | | | |
|---|-------------------------------|---|--|
| 1 | Pârghie de ridicare a firelor | 5 | Unitate de bobinare și suport pentru al doilea ax de mosor |
| 2 | Pretensionarea firelor | 6 | Opritor bobinator |
| 3 | Ghidaj de fir | 7 | Stilou ecran tactil |
| 4 | Suport pentru mosor | | |

Prezentare generală a părții din spate

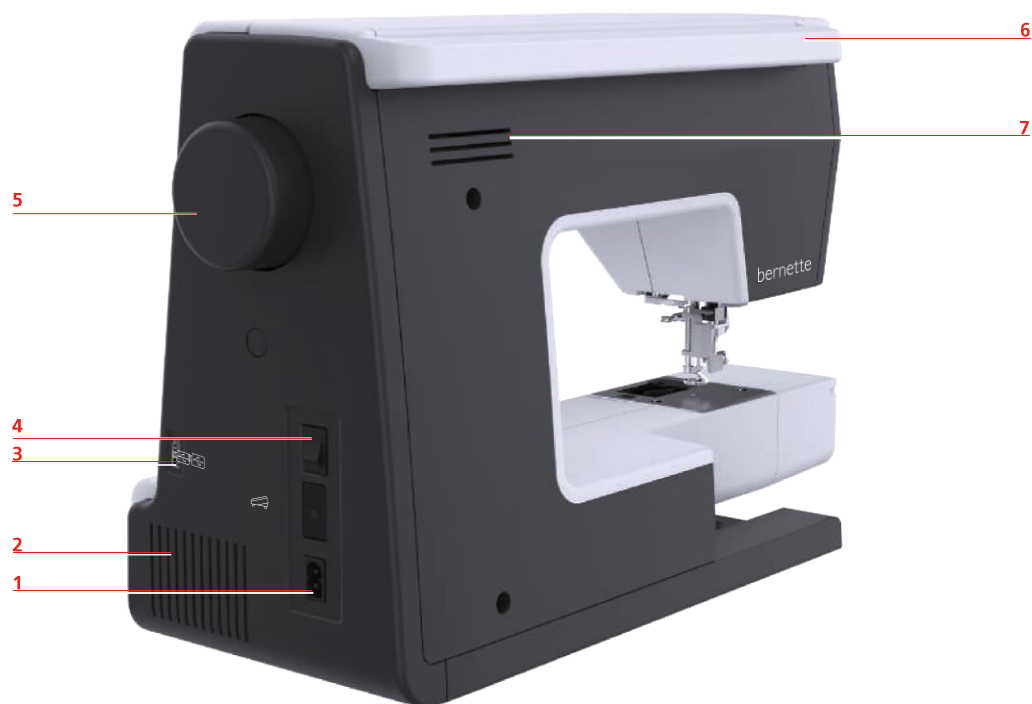

- | | | | |
|---|---------------------------------------|---|--------------------|
| 1 | Conexiune pentru cablul de alimentare | 5 | Volant |
| 2 | Fante de aerisire | 6 | Mâner de transport |
| 3 | Port USB | 7 | Fante de aerisire |
| 4 | Comutator de alimentare | | |

Prezentare generală a modului de brodat

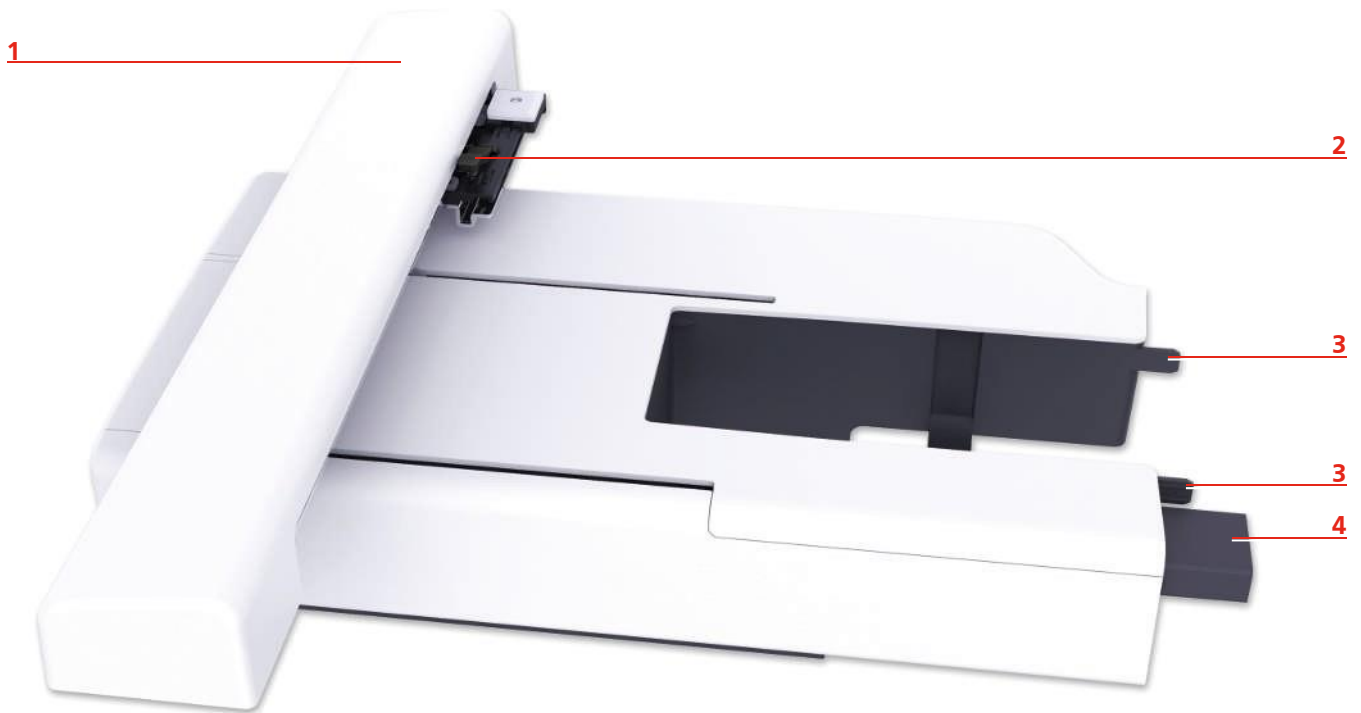

- | | | | |
|---|--|---|---|
| 1 | Braț pentru brodat | 4 | Conexiune la mașină |
| 2 | Colier pentru fixarea cercului pentru brodat | 5 | Buton de eliberare a unității de brodat |
| 3 | Șine de ghidare pentru mașină | | |











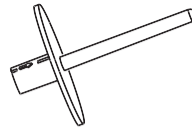

1.2 Accesorii

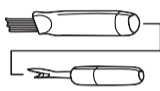
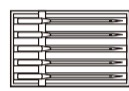
Toate drepturile rezervate: Din motive tehnice și în scopul îmbunătățirii produsului, se pot face modificări în orice moment și fără notificare prealabilă. Accesoriul furnizat poate varia în funcție de țara de livrare.

Accesorii incluse

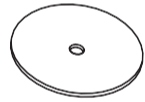
Accesați www.mybernette.com/accessories pentru mai multe informații despre accesorii.

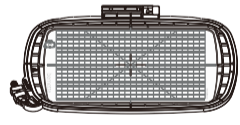
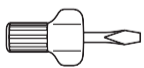
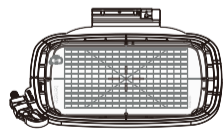
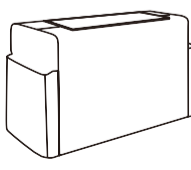
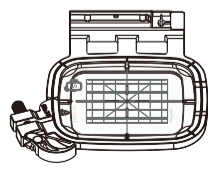

Ilustrație	Nume	Ilustrație	Nume
	Bobină (3 buc.)		Ax suplimentar de mosor
	Plasă de protecție a mosorului		Stilou ecran tactil
	Perie/instrument de tăiat cusătura		Selecție ace
	Disc de mosor mare		Cablu de alimentare
	Disc de mosor mediu (1 buc.)		Disc din pâslă
	Disc de mosor mic		Cerc pentru brodat mare, 160 x 260 mm cu șablon de broderie
	Șurubelniță		Cerc pentru brodat mediu, 120 x 180 mm cu șablon de broderie
	Husă de protecție		Cerc pentru brodat mic, 50 x 70 mm cu șablon de broderie
	Gresor		

Prezentare generală a piciorușului presor

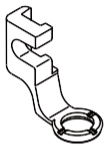
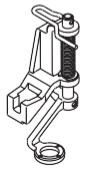
Ilustrație	Nume	Scop
	Picioruș pentru brodat (JL)	Pentru brodat, peticit și matlasat cu mișcare liberă.
	Picioruș pentru brodat în salturi (JX)	Pentru brodat, peticit și matlasat cu mișcare liberă.

1.3 Prezentare generală a interfeței cu utilizatorul

Prezentare generală a funcțiilor/informațiilor vizuale

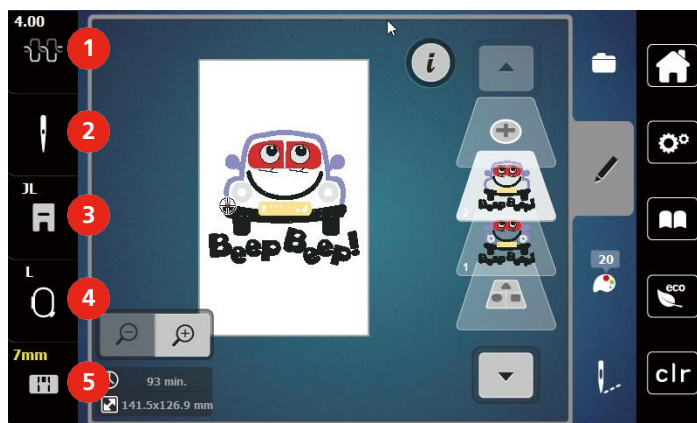

- | | | | |
|---|------------------------------|---|---|
| 1 | Tensiunea firului superior | 4 | Afișarea cercului pentru brodat/selectarea cercului pentru brodat |
| 2 | Selectarea acului | 5 | Selectarea plăcii de ace |
| 3 | Afișajul piciorușului presor | | |

Prezentare generală a setărilor de sistem



- | | | | |
|---|--------------------------|---|-----------------------------|
| 1 | Pagina principală | 4 | Modul Eco |
| 2 | Programul de configurare | 5 | Înapoi la setarea implicită |
| 3 | Asistent instruire | | |



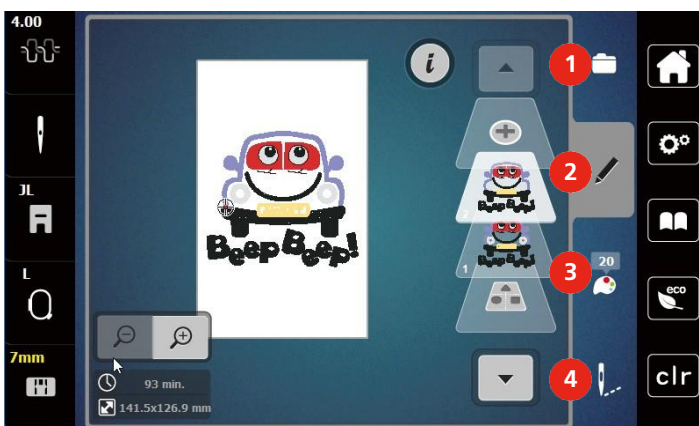





Prezentare generală a meniului de selectare a broderiilor



- | | | | |
|---|------------------------------------|---|--------------------------|
| 1 | Combinarea motivelor pentru brodat | 3 | Informații despre culori |
| 2 | Editarea motivelor pentru brodat | 4 | Brodarea |

Prezentare generală a funcțiilor și vizualizărilor

Ilustrație	Nume	Scop
	Închidere	Afișajul este închis, iar reglajele efectuate anterior sunt salvate.
	Pictogramele „-/+”	Prin atingerea pictogramelor „-” și „+” sunt modificate valorile de setare.
	Confirmare	Confirmă modificările ajustate anterior. Afișajul este închis.

Ilustrație	Nume	Scop
	Revocare	Procesul este revocat. Afișajul este închis, iar reglajele efectuate anterior nu sunt salvate.
	Glisor	Prin deplasarea glisorului sunt modificate valorile de setare.
	Comutare	Activează sau dezactivează funcțiile.
	Navigarea prin proces	Cu navigarea prin proces, puteți reveni de la orice afișaj la afișajul anterior.
	Mașina	Pentru a încărca sau salva motive pe mașină.
	Stick USB	Pentru a încărca sau salva motive pentru brodat pe stick-ul USB.
	Spațiu stocare pe USB	Procentajul spațiului de stocare pe USB utilizat (%) va fi afișat în pictograma barei verzi.
	Funcție de glisare	Prin glisarea afișajului folosind stiloul pentru ecran tactil sau degetul în sus sau în jos, pot fi afișate alte funcții.
	Pictogramă încadrată în galben	Atingeți pictograma încadrată în galben pentru a reseta modificările la setările implicite.

1.4 Ac, fir, material

De-a lungul timpului, un ac se uzează. Prin urmare, acul trebuie înlocuit regulat. Doar un vârf perfect are ca rezultat o cusătură bună. În general se poate spune: cu cât firul este mai subțire, cu atât mai fin este acul. Acele ilustrate sunt accesorii standard sau opționale, în funcție de mașină.

- Ace cu dimensiunea 70, 75: pentru materiale ușoare.
- Ace cu dimensiunea 80, 90: pentru materiale de greutate medie.
- Ace cu dimensiunea 100: pentru materiale grele.

Prezentare generală a acelor

Exemplu de descriere a acului

Sistemul 130/705, care este cel mai comun pentru mașinile de uz casnic, este explicat prin imaginea următoare a unui ac pentru jerseu/material elastic.

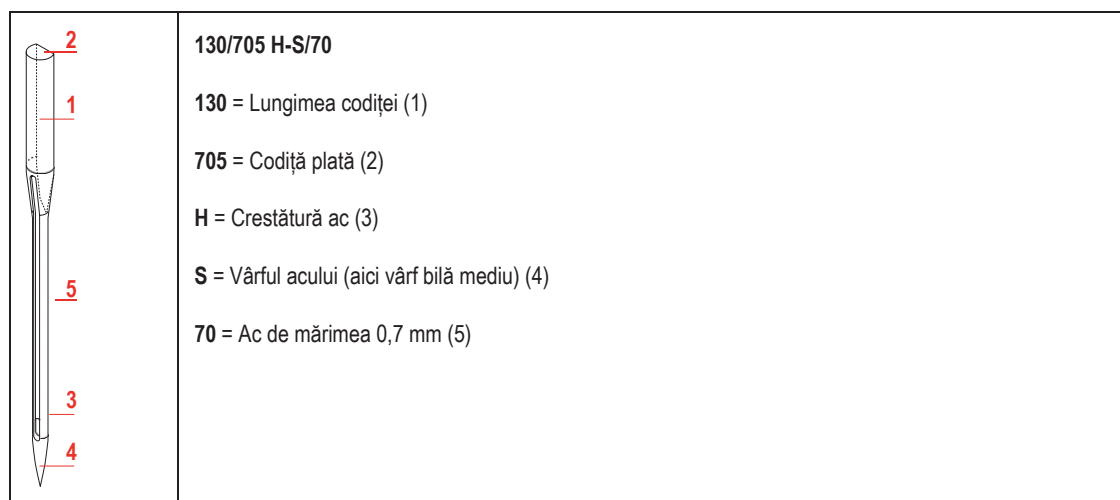



Selecția firelor

Pentru un rezultat perfect de cusut, calitatea firelor și a materialului joacă un rol important. Vă recomandăm să cumpărați fire de calitate pentru a obține rezultate bune la cusut.

- Firele de bumbac au avantajul de a fi o fibră naturală și, prin urmare, sunt deosebit de potrivite pentru cusut materiale din bumbac.
- Firele de bumbac mercerizate au o strălucire ușoară, care nu se pierde odată cu spălarea.
- Firele din poliester au o rezistență mare la tracțiune și sunt deosebit de rezistente din punct de vedere al culorii.
- Firele din poliester sunt mai flexibile și sunt recomandate pentru o cusătură puternică și elastică.
- Firele din rayon sunt realizate din fibre naturale și sunt strălucitoare.
- Firele din rayon sunt potrivite pentru cusături decorative și oferă un efect mai frumos.

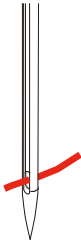
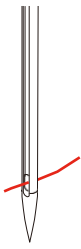
Combinăția ac/fir

	<p>Combinăția ac/fir este corectă, atunci când firul se încadrează perfect în canelura lungă și trece ușor prin urechea acului. Firul poate fi cusut optim.</p>
	<p>Firul se poate rupe și cauza omiterea cusăturilor dacă există prea mult joc în canelura lungă sau în urechea acului.</p>
	<p>Firul se poate rupe și se poate bloca dacă se franjuează la marginile canelurii lungi și nu este ghidat optim prin urechea acului.</p>

1.5 Informații importante pentru brodat**Firul superior**

Un fir de bună calitate (producător de marcă) este esențial pentru broderie, astfel încât broderia să nu fie afectată negativ din cauza rușii firului sau a unui fir necorespunzător.

Brodatul este deosebit de eficient dacă utilizați fire pentru brodat strălucitoare din rayon sau poliester de 40 greutate ca fire superioare. Sunt disponibile într-o gamă largă de culori pentru broderii frumoase.

- Poliesterul lucios, strălucitor, este un fir rezistent, care își menține culoarea și are o rezistență mare la tracțiune, fiind potrivit pentru toate tipurile de broderie.
- Rayonul este o fibră de vâscoză moale, cu un luciu strălucitor, potrivit pentru broderii fine, delicate sau articole care nu vor fi supuse uzurii excesive.
- Firul metalic este ușor până la mediu, fiind potrivit pentru efecte speciale în broderie.
- Când lucrați cu fire metalice, trebuie să fie dezactivat tăietorul automat al firului bobinei. Nici celelalte tăietoare de fir nu trebuie utilizate, deoarece cuțitele se vor uza foarte repede.

- Când utilizați fire metalice, viteza și tensiunea firului superior trebuie reduse.



Firul bobinei

În cele mai multe cazuri, pentru brodat se utilizează fir negru sau alb de bobină. Atunci când ambele părți trebuie să aibă același aspect, se recomandă utilizarea aceleiași culori pentru firul bobinei și firul superior.

- Bobinet Fill este un fir de poliester deosebit de moale și ușor, care este potrivit pentru a fi utilizat ca fir de bobină. Acest fir special pentru bobină asigură o tensiune constantă a firului și o împletire optimă a firului superior și a celui al bobinei.
- Firele pentru peticare și brodat sunt fire fine din bumbac mercerizat care sunt potrivite pentru broderii pe bumbac.



Alegerea motivului pentru brodat

Motivele simple cu un număr scăzut de cusături sunt potrivite pentru broderii pe materiale fine. Motivele brodate dense, precum cele cu multiple culori și direcții de brodat sunt potrivite pentru materialele cu greutate medie și grele.

Testul broderiei

Pentru testul broderiei, utilizați întotdeauna materialul original întărit cu stabilizatorul care va fi folosit ulterior. Pentru testul broderiei se recomandă utilizarea acelorași culori, fire și ace care sunt planificate să fie utilizate pentru proiectul de broderie.

Brodarea de motive ale unor furnizori terți

bernette recomandă încărcarea motivelor pentru brodat de orice format de fișier cu ajutorul programului gratuit „ART-Link” pe mașină sau pe un stick USB. „ART-Link” asigură că motivul pentru brodat poate fi citit și brodat corect. „ART-Link” poate fi descărcat gratuit de la www.bernina.com.

Cusături de bază

Cusăturile de bază sunt fundamentul unui motiv și sunt utilizate pentru a stabili materialul de bază și a-l menține în formă. De asemenea, împiedică scufundarea cusăturilor de acoperire ale motivului în tricot sau în puful materialului.

Dimensiunea motivului pentru brodat

Motivele pentru brodat pot fi mărite sau micșorate pe mașina de brodat sau pe computer folosind software-ul pentru brodat BERNINA (accesoriu opțional). Măririle sau micșorările de până la 20% obțin cele mai bune rezultate.

Cusătură satinată sau frunză

Acul se deplasează de la stânga la dreapta și invers. Rezultatul este unul foarte dens, de cusături de acoperire în zig-zag pentru a umple forma. Umpluturile de cusături satinat sunt ideale pentru forme înguste și mici. Cusăturile satinat nu sunt potrivite pentru suprafețe mai mari, deoarece cusăturile largi sunt prea slabe și nu acoperă materialul în mod corespunzător. În plus, există riscul ca, în cazul cusăturilor prea lungi, firele să se prindă de ceva și aceasta ar deteriora broderia.

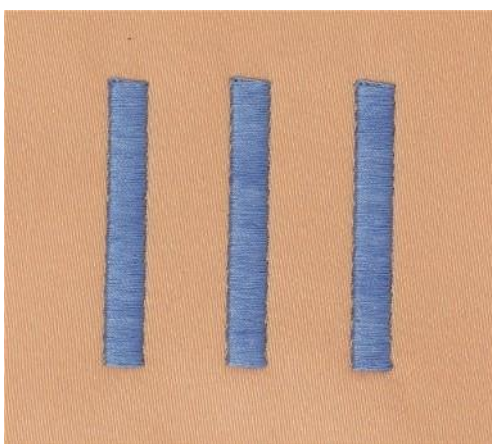

Cusătură în etape

Multe cusături scurte, dar și cele lungi, sunt brodate în rânduri de compensare, unul lângă altul, ceea ce duce la o zonă plină densă.

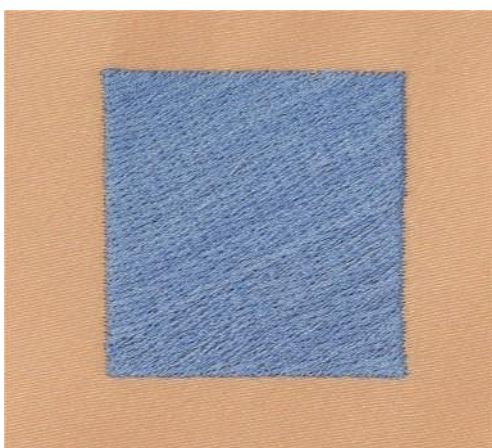

Cusături de legătură

Cusăturile lungi care sunt utilizate pentru a trece de la o parte a motivului la alta. Înainte și după realizarea cusăturilor de legătură, sunt realizate cusăturile de siguranță. Cusăturile de legătură sunt decupate.

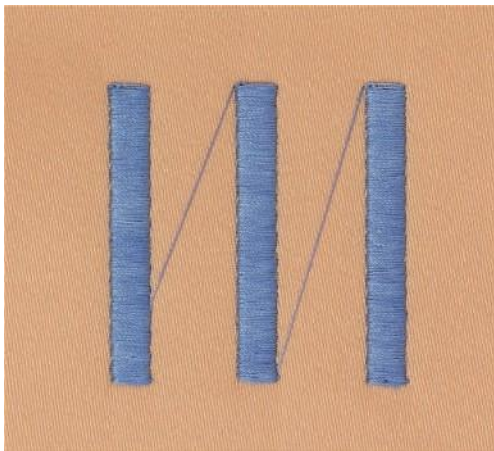

2 Pregătirea pentru brodat

2.1 Conectarea și pornirea

Conectarea mașinii

- > Introduceți cablul de alimentare în racordul cablului de alimentare.



- > Introduceți cablul de alimentare în racordul cablului de alimentare.

Utilizarea cablului de alimentare (doar SUA/Canada)

Mașina este prevăzută cu un ștecher polarizat (un fir este mai lung decât celălalt). Pentru a reduce riscul de electrocutare, acest ștecher se va potrivi într-o priză polarizată într-o singură direcție. Dacă ștecherul nu se potrivește pe deplin în priză, inversați-l. Dacă nici așa nu se potrivește, contactați un electrician calificat pentru a instala o priză corespunzătoare. Nu modificați în niciun fel ștecherul!

Pornirea mașinii

- > Porniți mașina cu comutatorul principal în poziția „I”.



Fixarea stiloului pentru ecranul tactil

- > Păstrați stiloul pentru ecranul tactil pe suportul superior.



2.2 Ax de mosor

Ax de mosor orizontal

Amplasarea mosorului și a discului de fir

Discurile de mosor țin mosorul în loc pentru eliberarea corectă a firului din mosor. Discul de fir este utilizat numai cu suportul de mosor orizontal.

- > Așezați mosorul pe suportul pentru mosor.
- > Poziționați discul de mosor corespunzător pe suportul de mosor, astfel încât să nu existe niciun spațiu între discul de mosor și mosor.



Utilizarea plasei de protecție a mosorului

Plasa de protecție a mosorului asigură o desfășurare uniformă a firului de la mosor și împiedică înnodarea și ruperea firului. Discul de protecție a mosorului este utilizat numai cu suportul de mosor orizontal.

- > Trageți plasa de protecție a mosorului peste mosor.

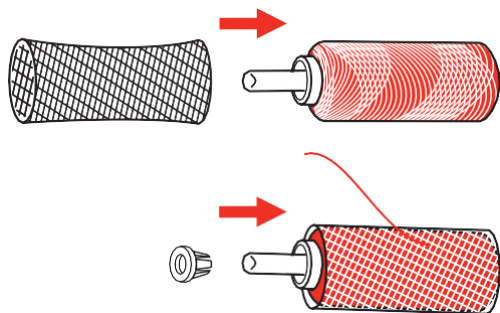

Ax suplimentar de mosor

Instalarea axului suplimentar de mosor

Axul suplimentar de mosor este necesar atunci când sunt cusute mai multe fire.

- > Introduceți axul suplimentar de mosor în capătul unității de înfășurare a bobinei (1).
- > Aliniați crestătura (2) cu arcul (3) pe unitatea de înfășurare a bobinei.

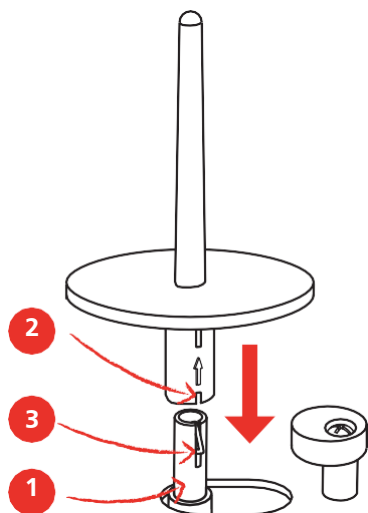

Introducerea mosorului

Discul din pâslă împiedică agățarea firului axului suplimentar de mosor.

- > Așezați discul din pâslă (1) pe axul suplimentar de mosor.
- > Așezați mosorul pe axul suplimentar de mosor.

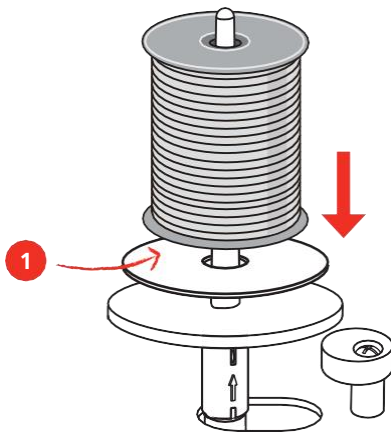

2.3 Atașarea modulului

OBSERVAȚIE

Transportarea modulului de brodat

Deteriorarea conexiunii modulului de brodat și a mașinii.

- > Îndepărtați modulul de brodat înainte de a transporta mașina.
- > Asigurați-vă că modulul și mașina sunt așezate pe o suprafață stabilă, dreaptă.
- > Asigurați-vă că există suficient spațiu pentru a permite mișcarea liberă a brațului de brodat.
- > Ridicați modul de brodat din partea stângă.
- > Împingeți cu atenție modulul de la stânga la dreapta în conexiunea modulului de brodat (1) al mașinii.



- > Pentru îndepărtare, țineți modulul de brodat și apăsați butonul de eliberare (2), apoi glisați spre stânga modulul de brodat din brațul mașinii.



2.4 Picioruș pentru brodat

Atașarea piciorușului pentru brodat

Montați piciorușul pentru brodat

- > Ridicați acul.
- > Ridicați piciorușul presor.
- > Opriți mașina și deconectați-o de la sistemul de alimentare.
- > Atașați piciorușul pentru brodat (JL) din spate cu ajutorul degetului arătător la bara piciorușului presor și strângeți șurubul (1).

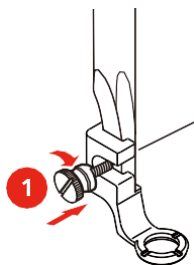

Montarea piciorușului pentru brodat în salturi

- > Ridicați acul.
- > Ridicați piciorușul presor.
- > Opriți mașina și deconectați-o de la sistemul de alimentare.
- > Montați piciorușul pentru brodat în salturi (JX) la tija piciorușului presor, asigurându-vă că arcul (3) este deasupra șurubului de fixare a acului (4).
- > Strângeți șurubul (1).

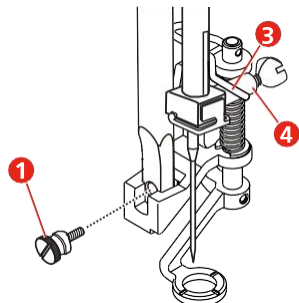

2.5 Ac

Introducerea acului pentru brodat



Acele pentru brodat de tipul 130/705 H-SUK au o ureche mai mare și sunt ușor rotunjite. Acest lucru evită abraziunea firului atunci când utilizați fir de brodat din rayon și bumbac. În funcție de firul de brodat, folosiți un ac de la 70-SUK până la 90-SUK.

- > Ridicați acul.
- > Opriți mașina și deconectați-o de la sistemul de alimentare.
- > Scoateți piciorușul atașat.
- > Slăbiți șurubul de fixare a acului (1) cu șurubelnița și îndepărtați acul.
- > Țineți acul cu partea plată (2) spre spate.
- > Introduceți acul cât de mult se poate (3).
- > Strângeți șurubul de fixare a acului (1) cu șurubelnița.

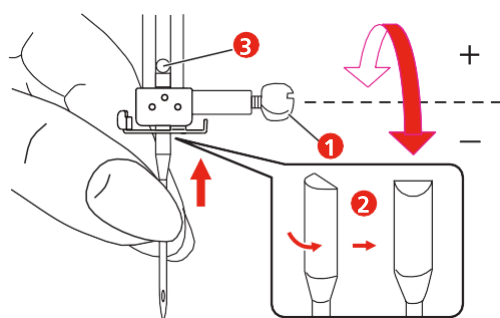

2.6 Înfilarea firului

Pregătirea înfilării

- > Apăsăți butonul „Presser foot up/down” (Buton de poziționare a piciorușului presor) pentru a ridica piciorușul presor.
- > Ridicați piciorușul presor.

Înfilarea firului superior

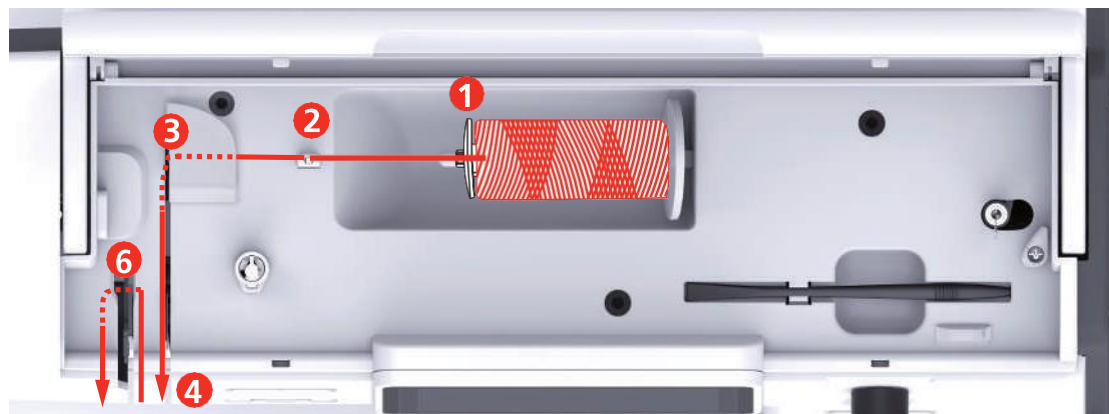

- | | | | |
|---|--|----|---|
| 1 | Disc de mosor | 7 | Ghidaje |
| 2 | Ghidaj de fir | 8 | Ghidaje |
| 3 | Ghidaj de fir | 9 | Pârghia dispozitivului de înfilare a acului |
| 4 | Discuri de argint | 10 | Ax cârlig |
| 5 | Capacul pârghiei de ridicare a firelor | 11 | Tăietor de fire |
| 6 | Pârghie de ridicare a firelor | 12 | Fir |

- > Așezați mosorul pe suportul pentru mosor, astfel încât firul să se deruleze în sens orar.
- > Adăugați discul de mosor corespunzător.

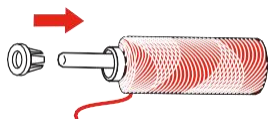

- > Ghidați firul din mosor prin ghidajul firului superior (2).

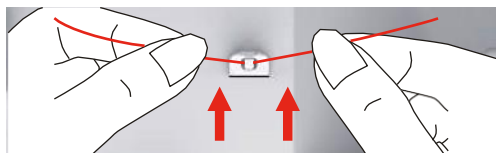

- > Ghidați firul din mosor prin ghidajul firului superior (3).

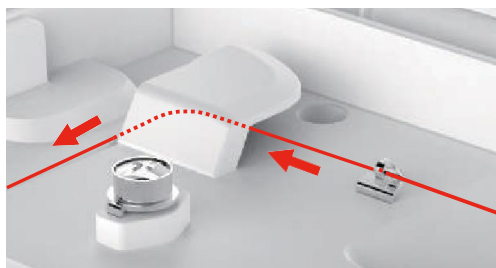

- > Conduceți capătul firului în jos de-a lungul canelurii.



- > Apoi, în jos și în jurul suportului arcului de verificare.

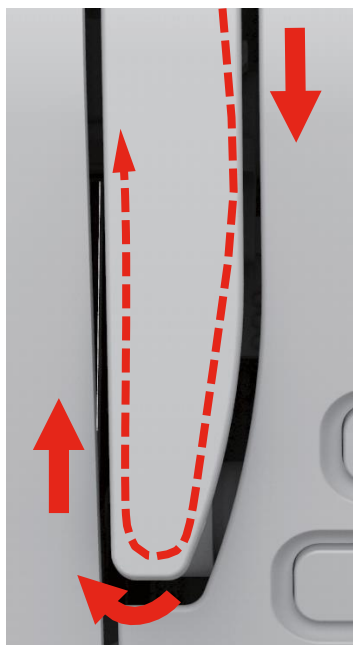

- > În partea superioară a acestei mișcări, treceți firul din dreapta spre stânga prin ochiul cu fantă al pârgheii de ridicare și apoi din nou în jos.

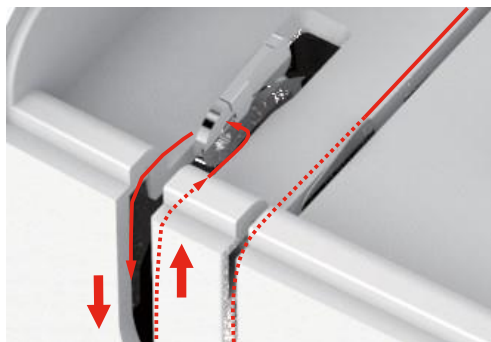

- > Ghidați firul prin ghidajele de deasupra piciorușului presor.

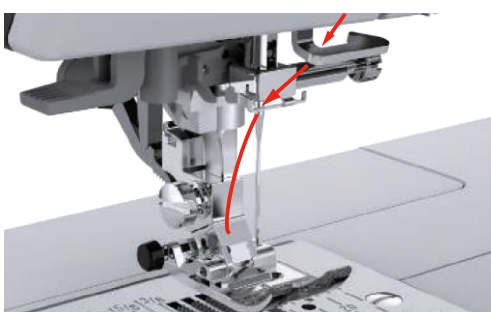

- > Apăsați pârghia la maxim, până când face clic.
 - Axul cârligului trece prin urechea acului (9).
 - Pentru a preveni deteriorarea dispozitivului de înfilare, piciorușul presor este coborât automat.

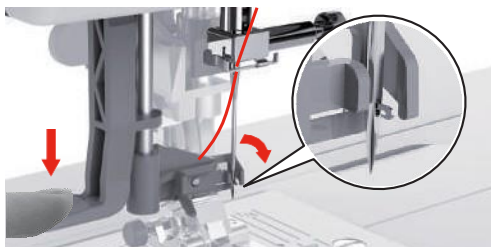

- > Ghidați firul în jurul ghidajului de fir.
- > Ghidați firul în fața acului și sub axul cârligului.

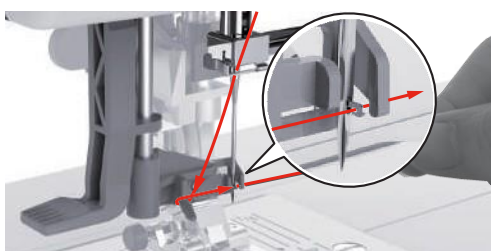

- > Pentru a tăia firul în exces, apucați capătul firului și trageți-l ușor deasupra tăietorului de fire.

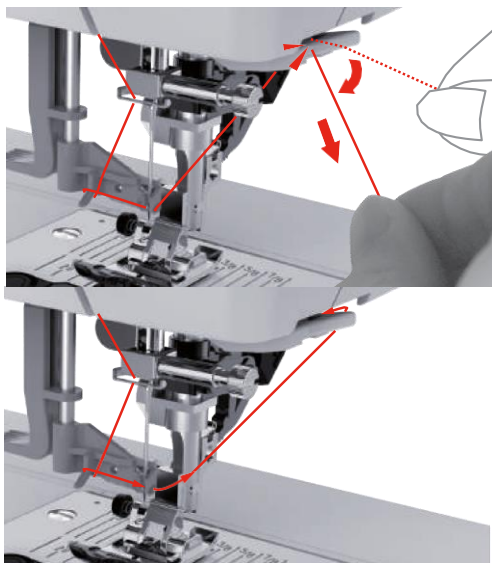

- > Pentru a înfila acul, ridicați pârghia dispozitivului de înfilare.
 - Cârlițul se va retrage și va trece firul prin urechea acului unde este formată o buclă.
- > Trageți firul prin urechea acului.

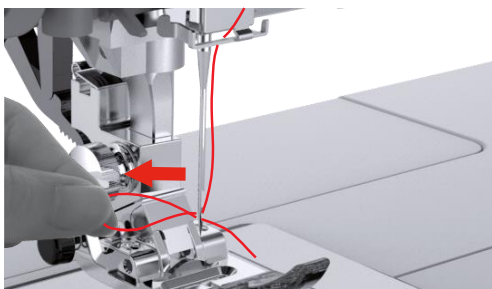

Bobinarea firului

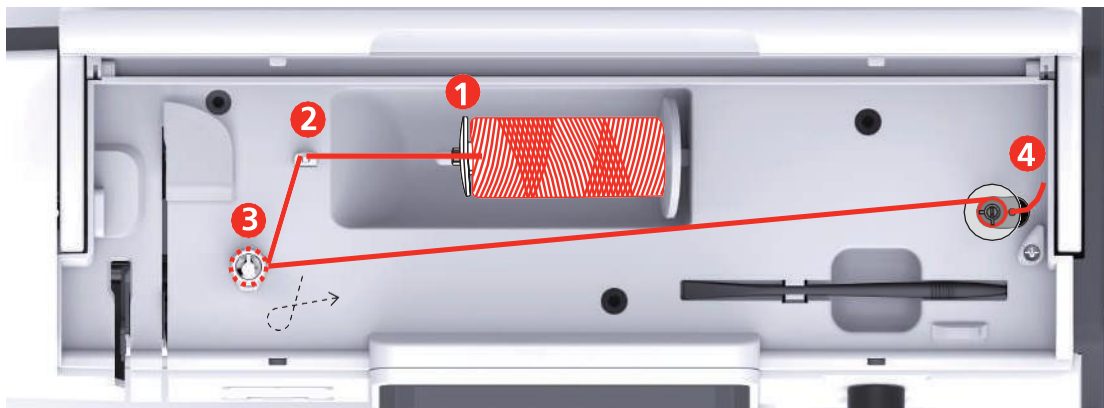

- | | | | |
|---|---------------|---|------------------------|
| 1 | Disc de mosor | 3 | Pretensionarea firelor |
| 2 | Ghidaj de fir | 4 | Ax de mosor |

- > Așezați mosorul și discul de mosor corespunzător pe suportul de mosor.
- > Pentru mosoarele mici, utilizați discul de mosor.

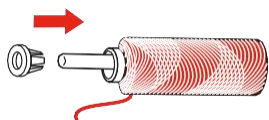

- > Pentru a preveni încălcirea firelor, utilizați o plasă de protecție pentru mosor.

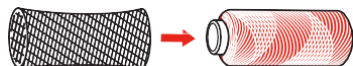

- > Treceți firul prin ghidajul firului superior.

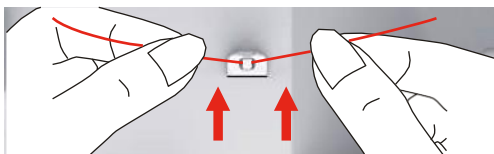

- > Ghidați firul în jurul elementului de pretensionare a firelor în sens orar.

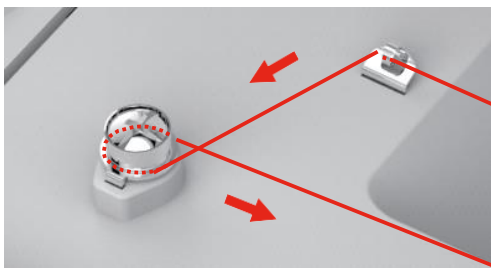

- > Treceți capătul firului prin unul dintre orificiile interioare și așezați bobina goală pe unitatea de bobinare.

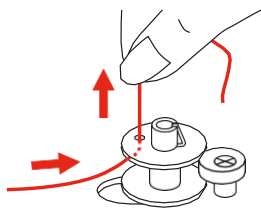

- > Împingeți bobina spre dreapta.
- > Butonul „Start/Stop” clipește și apare afișajul pentru bobinare.

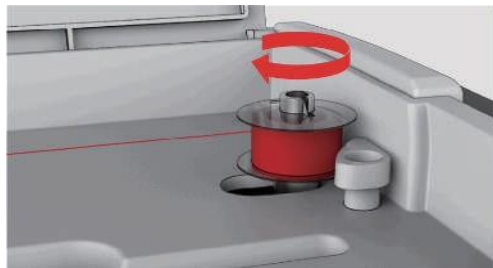

- > Țineți capătul firului cu o mână.
- > Pentru a începe bobinarea, procesați câteva rotații și apoi opriți-vă, apăsați butonul „Start/Stop”, astfel încât firul să fie ținut strâns pe bobină.
- > Tăiați capătul firului lângă orificiul interior.

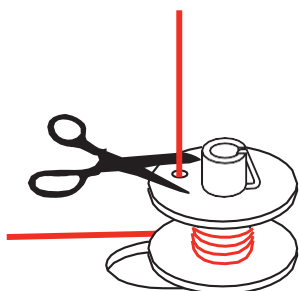

- > Pentru a continua procesul de bobinare, apăsați butonul „Start/Stop” sau apăsați pedala de comandă.
- > Pentru a opri procesul de bobinare, apăsați butonul „Start/Stop” sau apăsați pedala de comandă.
- > Îndepărtați bobina și tăiați firul.

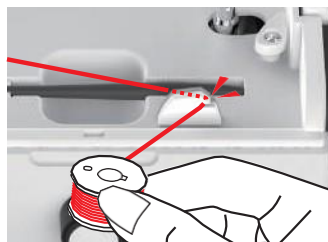
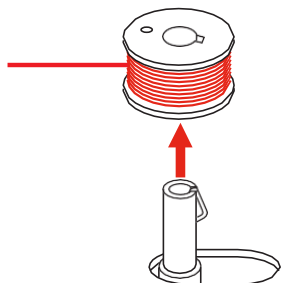

Înfilarea firului bobinei

Condiții prealabile:

- Acul este ridicat.
 - Piciorușul presor este ridicat.
 - Mașina este oprită.
- > Deschideți capacul bobinei apăsând butonul de eliberare spre dreapta.

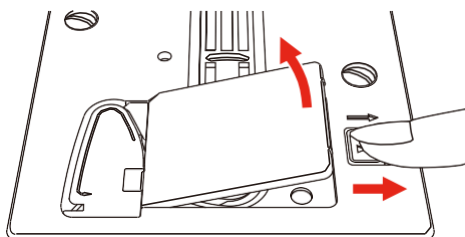

- > Introduceți noul mosor, astfel încât firul să fie înfășurat în sens antiorar.

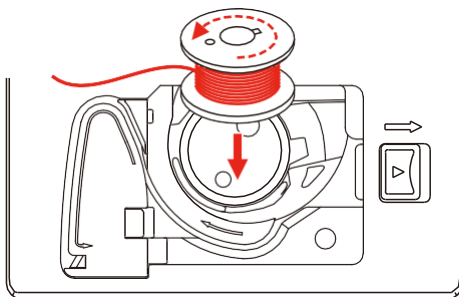

- > Trageți firul prin fantă (1).

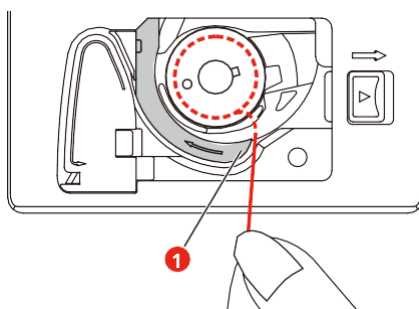

- > Apăsați ușor pe bobină.
- > Urmăriți marcasele săgeată pentru a introduce firul în ghidajul firului bobinei.

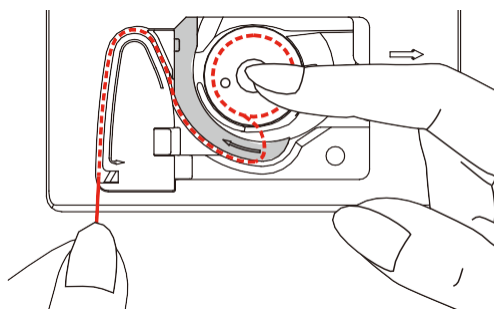

- > Pentru a tăia firul în exces, apucați capătul firului și trageți-l deasupra tăietorului de fire (2).

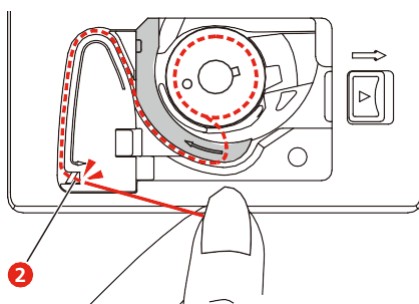

- > Închideți capacul bobinei.

2.7 Selectarea motivului pentru brodat

Toate motivele pentru brodat pot fi brodate direct sau pot fi modificate utilizând diversele funcții pe care le oferă mașina de brodat. Puteți găsi toate motivele pentru brodat la sfârșitul manualului de utilizare. În plus, motive pentru brodat pot fi descărcate din memoria personală sau de pe stick-ul USB (accesoriu opțional).



- > Atingeți pictograma „Home” (Pagină de pornire).
- > Selectați din unul dintre fișiere un alfabet, un motiv pentru brodat, un model de cusături sau un motiv personal pentru brodat.

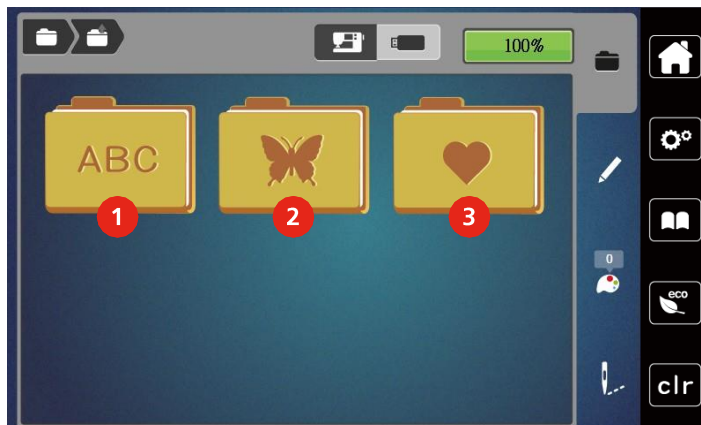

- 1 Alfabet pentru brodat
- 2 Motiv pentru brodat

- 3 Motiv personal pentru brodat

2.8 Cerc pentru brodat

Prezentare generală a selectării cercului pentru brodat

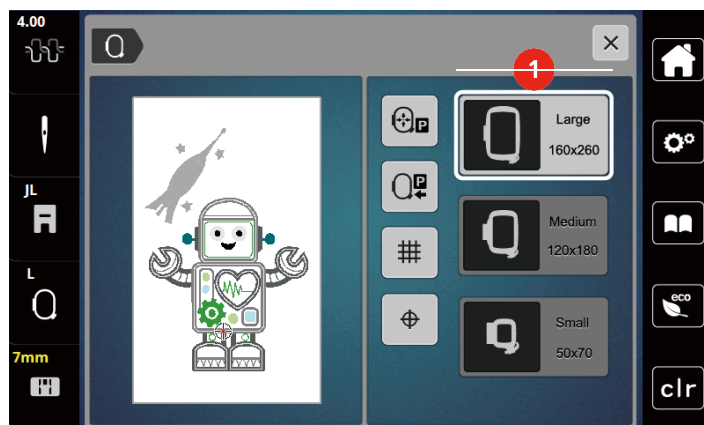

- 1 Selectarea cercului

Selectarea cercului pentru brodat

Cele mai bune rezultate de brodat se obțin atunci când este selectat cel mai mic cerc posibil de brodat pentru motivul broderiei.

Motivul pentru brodat are o dimensiune prestabilită care este afișată.

Condiții prealabile:

- Motivul pentru brodat este selectat.



- > Atingeți pictograma „Embroidery hoop display/Embroidery hoop selection” (Afișarea cercului pentru brodat/selectarea cercului pentru brodat).
 - Este afișat cercul pentru brodat atașat în prezent.
 - Mașina selectează automat cercul pentru brodat optim în funcție de dimensiunea modelului pentru brodat.
 - Dacă nu este disponibil cercul pentru brodat presetat, se poate selecta un alt cerc pentru brodat dorit.
 - Când este atașat un cerc pentru brodat care nu corespunde cu cel selectat, cercul atașat este considerat activ și zona motivului pentru brodat este afișată în consecință.
- > Selectați cercul pentru brodat dorit.

Stabilizatori pentru rupere

Utilizarea unui material stabilizator asigură mai multă stabilitate a proiectului de broderie. Un stabilizator pentru rupere se potrivește tuturor materialelor țesute și care nu se întind. Se pot utiliza 1 - 2 straturi. Stabilizatorii sunt disponibili în greutate diferite. Cu zone brodate mai mari, stabilizatorul va rămâne sub firul de broderie. Stabilizatorul este aplicat pe dosul materialului cu spray adeziv temporar. Îndepărtați cu grijă excesul de stabilizator după brodere.

Stabilizatori pentru tăiere

Utilizarea unui stabilizator asigură mai multă stabilitate a proiectului de broderie. Un stabilizator pentru tăiere se potrivește tuturor materialelor elastice. Se pot utiliza 1 - 2 straturi. Stabilizatorii sunt disponibili în greutate diferite. Cu zone mai mari de brodat, stabilizatorul va rămâne sub firul de broderie. Stabilizatorul este aplicat pe dosul materialului cu spray adeziv temporar. Tăiați cu grijă excesul de stabilizator după brodere.

Utilizarea de spray adeziv

Aplicarea de adeziv prin pulverizare este recomandată pentru materiale elastice și netede și tricotațe. Împiedică materialul să-și piardă forma și să alunece. Broderiile aplicate pot fi poziționate exact cu spray adeziv. Adezivul pulverizat nu trebuie utilizat lângă mașină pentru a evita contaminarea.

- > Folosiți spray-ul adeziv cu atenție la o distanță de 25-30 cm (9 - 12 țoli) când pulverizați stabilizatorul.
- > Lipiți cu atenție stabilizatorul pulverizat pe dosul materialului, netezind materialul, astfel încât să nu existe cute.
- > Poziționați bucăți mai mici, cum ar fi clapetele de buzunar sau gulerele pe materialul stabilizator.
- > Pentru a evita obținerea de urme de cerc atunci când lucrați cu materiale pufoase sau fleece, nu agățați bucățile de cerc, ci pulverizați materialul stabilizator și aplicați-l pe cerc.
- > Lipiți materialul care va fi brodat.
- > Îndepărtați orice reziduu de adeziv înainte de a porni mașina.

Utilizarea de amidon pulverizat

Amidonul pulverizat este ideal pentru rigidizarea suplimentară a materialelor fine, țesute slab. Utilizați întotdeauna un stabilizator suplimentar pe dosul materialului.

- > Pulverizați zona care va fi brodată.
- > Lăsați să se usuce sau apăsați ușor cu un fier cald dacă este necesar.

Utilizarea de hârtie de transfer termic

Hârtiile de transfer termic sunt disponibile într-o varietate de greutate. Se recomandă utilizarea unei hârtii de transfer termic care se poate îndepărta ușor de la materialul de bază. O hârtie de transfer termic se potrivește tuturor materialelor care se deformează ușor, precum materialul elastic, cum ar fi tricoul și jerseyul.

- > Hârtiile de transfer termic sunt călcate pe dosul materialului folosind un fier cald.

Utilizarea de stabilizatori adezivi cu strat de hârtie

Stabilizatorii adezivi cu strat de hârtie sunt folosiți pentru materiale precum jersey și mătase, precum și pentru proiecte de broderie care nu sunt potrivite pentru a fi lucrate cu ajutorul cercului pentru brodat.

- > Așezați stabilizatorul în cerc, astfel încât partea de hârtie să fie în sus.
- > Utilizați o foarfecă pentru a marca hârtia și îndepărtați hârtia în zona cercului.
- > Poziționați materialul de brodat pe stabilizator și apăsați-l în poziție.
- > Îndepărtați orice reziduu de adeziv înainte de a porni mașina.

Utilizarea de stabilizatori solubili în apă

Pentru broderiile din dantelă, se recomandă să se aplice pe cercul de brodat 1 - 3 straturi de stabilizator solubil în apă. Deoarece motivul pentru brodat nu este brodat pe material, rămâne doar motivul brodat cu fir. Motivele pentru brodat trebuie să fie combinate cu cusături scurte, altfel, motivele individuale se pot desprinde.

Stabilizatorii solubili în apă sunt ideali pentru materiale fine și diafane, unde alte materiale de stabilizare se pot vedea prin cusăturile de broderie, precum și pentru broderia din dantelă. Stabilizatorul se dizolvă în apă. Stabilizatorii solubili în apă reprezintă protecția ideală pentru materialele cu spic buclat, împiedicând deteriorarea buclelor. Acesta împiedică scufundarea firelor în material și împiedică ieșirea spicului de material prin broderie.

- > Așezați stabilizatorul pe dosul materialului.
- > Folosiți spray adeziv pentru a lipi stabilizatorul, dacă este necesar.
- > Pentru materialul cu spic, întăriți cu un stabilizator suplimentar adecvat pe dos.
- > Așezați toate straturile împreună în cercul pentru brodat.
- > După dizolvare, așezați motivul plan și lăsați să se usuce.

Pregătirea cercului pentru brodat

Cercul pentru brodat este format dintr-un cerc exterior și unul interior. Există un șablon de broderie pentru fiecare cerc. Zona de brodat este marcată în pătrate de 1 cm (0,39 in). Centrul este marcat cu un orificiu și linii încrucișate. Marcajele necesare pot fi transferate materialului.



- > Slăbiți șurubul (1) sau deschideți dispozitivul cu eliberare rapidă (2) de pe cercul exterior.
 - Dacă se utilizează un tip nou de material, presiunea trebuie reglată prin rotirea șurubului.

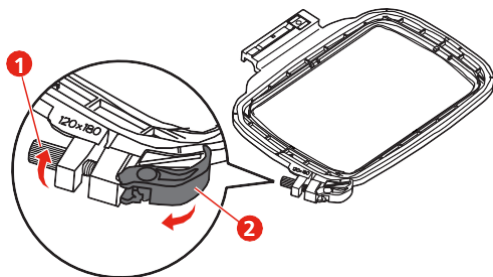

- > Scoateți cercul interior.

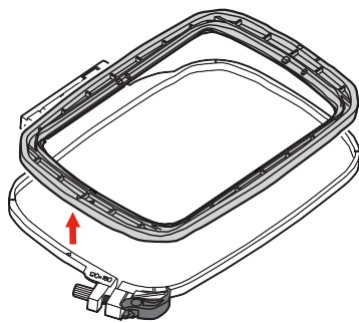

- > Așezați șablonul (1) în cercul interior, astfel încât sigla bernette să fie la marginea din față și asigurați-vă că decupajele fac clic în poziție.

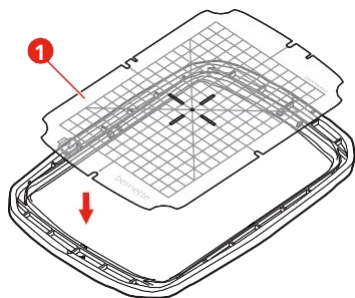

- > Așezați materialul sub cadrul interior astfel încât să fie cu cel puțin 2 cm deasupra cercului.
- > Aliniați punctul central marcat la centrul șablonului.
- > Așezați materialul și cercul interior pe cercul exterior, astfel încât săgețile ambelor cercuri să corespundă.

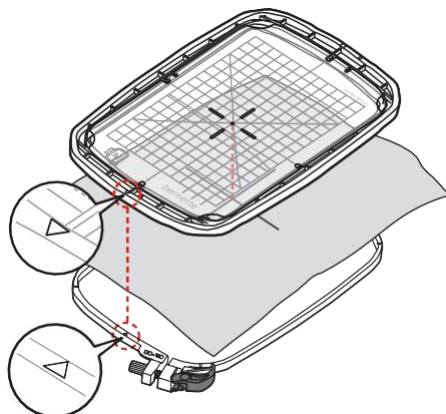

- > Așezați cercurile unul în celălalt; asigurați-vă că materialul nu se mișcă.

- > Întindeți bine în cerc materialul care va fi brodat.
- > Închideți dispozitivul cu eliberare rapidă (2). Dacă este necesar, strângeți șurubul (1).
- > Cercul interior trebuie să iasă în jur de 1 mm pe partea inferioară; acest lucru împiedică lipirea cercului de placa de ace.
- > Dispozitivul cu eliberare rapidă (2) ajută la schimbarea ușoară și rapidă a materialului de același tip (grosime).
- > Scoateți șablonul (3) de pe cerc.

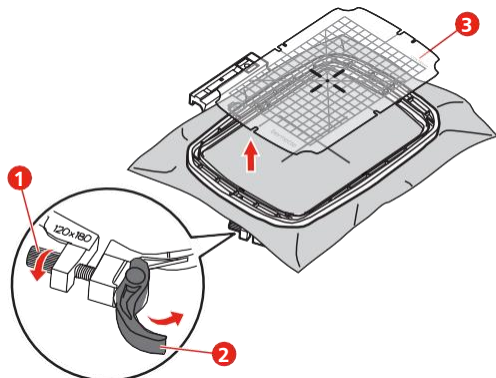

Atașarea cercului

- > Ridicați acul.
- > Ridicați piciorușul de brodat.
- > Poziționați cercul pentru brodat sub piciorul pentru brodat.
- > Împingeți cercul pentru brodat în modul de brodat până când face clic în poziție.
 - Cercul este atașat.

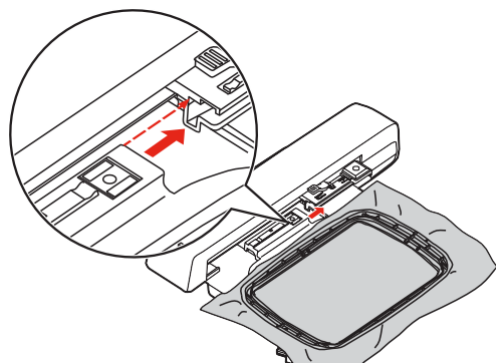

- > Pentru a îndepărta cercul, apăsați pârghia de fixare și trageți cercul înapoi.

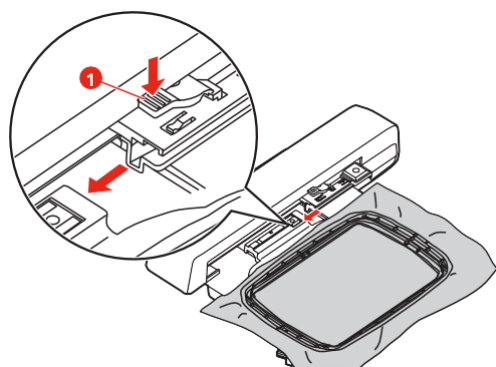

Prezentare generală a funcțiilor de brodat

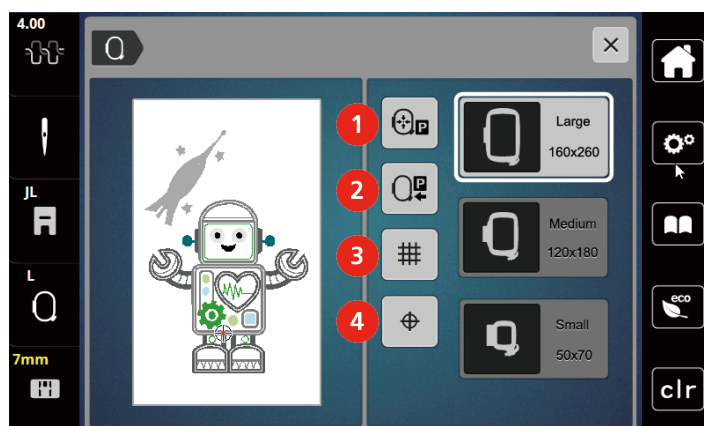

- | | | | |
|---|--|---|----------------------|
| 1 | Centrarea acului pe cercul pentru brodat | 3 | Griță pornită/oprită |
| 2 | Întoarcerea brațului de brodat | 4 | Centrul motivului |

Identificarea centrului motivului pentru brodat

Cercul pentru brodat este poziționat astfel încât acul să fie exact deasupra centrului sau a începutului motivului pentru brodat.



- > Atingeți pictograma „Embroidery hoop display/Embroidery hoop selection” (Afișarea cercului pentru brodat/selectarea cercului pentru brodat).



- > Atingeți pictograma „Center of the embroidery motif” (Centrul motivului pentru brodat) pentru poziționarea cercului, astfel încât acul să fie amplasat exact peste centrul motivului pentru brodat.
- > Atingeți din nou pictograma „Center of the embroidery motif” (Centrul motivului pentru brodat) pentru poziționarea cercului, astfel încât acul să fie amplasat exact peste începutul motivului.

Centrarea acului pe cercul pentru brodat

Mutarea cercului pentru brodat facilitează înfilarea când acul este aproape de cercul pentru brodat.



- > Atingeți pictograma „Embroidery hoop display/Embroidery hoop selection” (Afișarea cercului pentru brodat/selectarea cercului pentru brodat).



- > Atingeți pictograma „Center the needle to the embroidery hoop” (Centrarea acului pe cercul pentru brodat) pentru a muta cercul în centru.
- > Înfilăți firul superior.



- > Apăsați butonul „Start/Stop” pentru a muta cercul în poziția anterioară.

Întoarcerea brațului de brodat

Brațul de brodat poate fi poziționat pentru a stoca modulul pentru brodat.



- > Atingeți pictograma „Embroidery hoop display/Embroidery hoop selection” (Afișarea cercului pentru brodat/selectarea cercului pentru brodat).
- > Scoateți cercul.



- > Atingeți pictograma „Embroidery arm return” (Întoarcerea brațului de brodat), iar brațul de brodat se deplasează orizontal spre stânga în poziția de parcare.



- > Apăsați butonul „Start/Stop” pentru a muta brațul de brodat în ultima poziție.

Grilă pornită/oprită

Când se afișează centrul cercului și grila, motivul pentru brodat poate fi poziționat mai exact.



- > Atingeți pictograma „Embroidery hoop display/Embroidery hoop selection” (Afișarea cercului pentru brodat/selectarea cercului pentru brodat).



- > Atingeți pictograma „Grid on/off” (Grilă pornită/oprită) pentru a vedea centrul cercului pe afișaj.
- > Atingeți din nou pictograma „Grid on/off” (Grilă pornită/oprită) pentru a afișa grila.
- > Atingeți pictograma „Grid on/off” (Grilă pornită/oprită) din nou pentru ca centrul cercului și grila să dispară.

3 Programul de configurare

3.1 Setări pentru brodat

Reglarea tensionării firului superior

Modificările tensiunii firului superior din programul de configurare influențează toate motivele pentru brodat.



> Atingeți pictograma „Setup Program” (Program de configurare).



> Atingeți pictograma „Embroidery settings” (Setări pentru brodare).



> Atingeți pictograma „Alter the upper thread tension” (Modificarea tensiunii firului superior).

> Deplasați glisorul utilizând stiloul pentru ecranul tactil/degetul sau atingeți pictogramele „+” sau „-” pentru a modifica tensiunea firului superior.

Reglarea vitezei maxime de brodare

Prin utilizarea acestei funcții, viteza maximă poate fi redusă.



> Atingeți pictograma „Setup Program” (Program de configurare).



> Atingeți pictograma „Embroidery settings” (Setări pentru brodare).



> Atingeți pictograma „Alter the maximum speed” (Modificarea vitezei maxime).

> Deplasați glisorul utilizând stiloul pentru ecranul tactil/degetul sau atingeți pictogramele „+” sau „-” pentru a modifica viteza maximă.

Calibrarea cercului pentru brodat

Calibrarea cercului pentru brodat reprezintă coordonarea acului cu centrul cercului pentru brodat.

Condiții prealabile:

- Modulul pentru brodat este conectat și cercul pentru brodat cu șablonul de broderie corespunzător este atașat.



> Atingeți pictograma „Setup Program” (Program de configurare).



> Atingeți pictograma „Embroidery settings” (Setări pentru brodare).



> Atingeți pictograma „Calibrate the embroidery hoop” (Calibrarea cercului pentru brodat).

- Mașina recunoaște automat dimensiunea cercului pentru brodat atașat și se deplasează în centrul cercului.

- > Centrați acul prin intermediul pictogramelor săgeată de pe afișaj și confirmați.

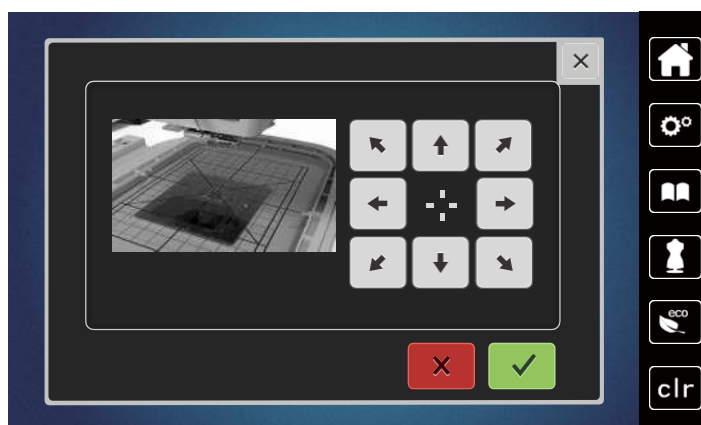

Dezactivarea cusăturilor de siguranță



- > Atingeți pictograma „Setup Program” (Program de configurare).



- > Atingeți pictograma „Embroidery settings” (Setări pentru brodare).



- > Atingeți pictograma „Securing stitches on/off” (Activarea/dezactivarea cusăturilor de siguranță).
- > Atingeți butonul din colțul din stânga jos al afișajului pentru a dezactiva cusăturile de siguranță.
 - Nu vor fi realizate cusături de siguranță, iar firul bobinei trebuie ridicat manual și ținut la începutul brodării.
- > Atingeți din nou butonul pentru a activa cusăturile de siguranță.

Reglarea tăieturii firului



- > Atingeți pictograma „Setup Program” (Program de configurare).



- > Atingeți pictograma „Embroidery settings” (Setări pentru brodare).



- > Atingeți pictograma „Thread cut settings” (Setările tăierii firului).



- > Pentru a dezactiva tăierea automată a firului înainte de a schimba un fir, apăsați butonul din secțiunea superioară a afișajului (1).
- > Pentru a activa tăierea automată a firului înainte de a schimba un fir, apăsați din nou butonul din secțiunea superioară a afișajului (1).
- > Atingeți butonul din secțiunea inferioară a afișajului (2) pentru a dezactiva tăierea automată a firului după începerea brodării.
 - Mașina nu se va opri pentru tăierea manuală a firului.
- > Pentru a activa tăierea manuală a firului după brodare, apăsați butonul din secțiunea inferioară a afișajului (2).
 - Mașina se va opri după aproximativ 7 cusături.

- > Tăiați firul rămas cu foarfeca.

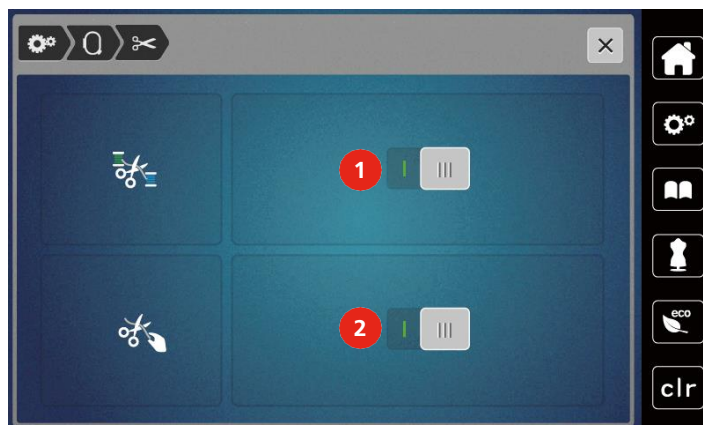

Reglarea înălțimii piciorușului presor pentru brodat



- > Atingeți pictograma „Setup Program” (Program de configurare).



- > Atingeți pictograma „Embroidery settings” (Setări pentru brodat).



- > Atingeți pictograma „Adjust the height of the embroidery presser foot” (Reglarea înălțimii piciorușului presor pentru brodat).
- > Rotiți „butonul multifuncțional superior” sau „butonul multifuncțional inferior” sau atingeți pictogramele „-” sau „+” pentru a regla distanța dintre placa de ace și piciorușul presor.

3.2 Selectarea setărilor personale



- > Atingeți pictograma „Setup Program” (Program de configurare).



- > Atingeți pictograma „Personal settings” (Setări personale).
- > Selectați culoarea dorită de afișare.

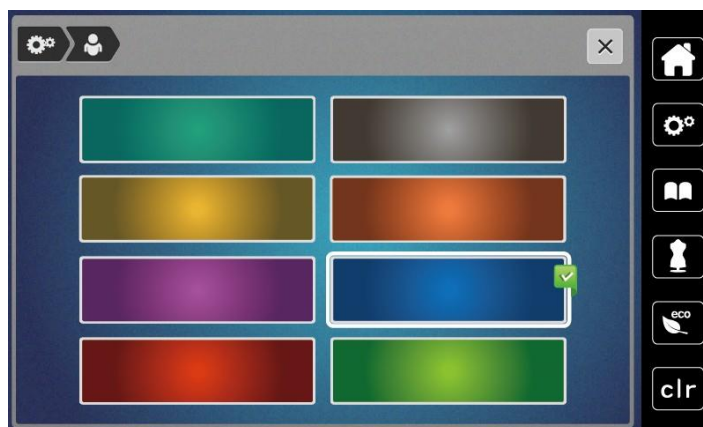

3.3 Funcții de monitorizare

Activarea indicatorului firului superior



- > Atingeți pictograma „Setup Program” (Program de configurare).



- > Atingeți pictograma „Monitoring settings” (Setări de monitorizare).



- > Atingeți butonul din partea superioară a afișajului pentru a dezactiva indicatorul firului superior.
- > Atingeți din nou butonul pentru a activa indicatorul firului superior.

Activarea indicatorului firului bobinei



- > Atingeți pictograma „Setup Program” (Program de configurare).



- > Atingeți pictograma „Monitoring settings” (Setări de monitorizare).



- > Atingeți butonul din partea inferioară a afișajului pentru a dezactiva indicatorul firului bobinei.
- > Atingeți din nou butonul pentru a activa indicatorul firului bobinei.

3.4 Sunet pornit/oprit



- > Atingeți pictograma „Setup Program” (Program de configurare).



- > Atingeți pictograma „Sound on/off” (Sunet pornit/oprit) pentru a dezactiva semnalele audio în general.
- > Atingeți din nou pictograma „Sound on/off” (Sunet pornit/oprit) pentru a dezactiva semnalele audio în general.

3.5 Setările mașinii

Reglarea luminozității afișajului

Luminozitatea afișajului poate fi reglată conform preferințelor personale.



- > Atingeți pictograma „Setup Program” (Program de configurare).



- > Atingeți pictograma „Machine settings” (Setările mașinii).



- > Atingeți pictograma „Adjust the brightness” (Reglarea luminozității).
- > Deplasați glisorul în partea de sus a afișajului utilizând stiloul pentru ecranul tactil/degetul sau atingeți pictogramele „+” sau „-” pentru a modifica luminozitatea afișajului.

Calibrarea afișajului

Găsiți informații suplimentare despre acest subiect în capitolul de depanare de la sfârșitul manualului de utilizare.



> Atingeți pictograma „Setup Program” (Program de configurare).



> Atingeți pictograma „Machine settings” (Setările mașinii).



> Atingeți pictograma „Calibrate the display” (Calibrarea afișajului).
> Atingeți crucile în secvență utilizând stiloul pentru ecranul tactil.

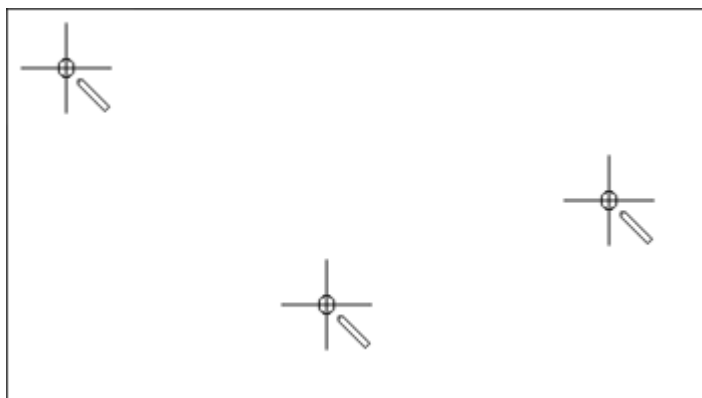

Înapoi la setarea de bază

ATENȚIE: Utilizarea acestei funcții va șterge toate setările realizate individual.



> Atingeți pictograma „Setup Program” (Program de configurare).



> Atingeți pictograma „Machine settings” (Setările mașinii).



> Atingeți pictograma „Default settings” (Setări implicite).



> Atingeți pictograma „Default setting embroidery” (Setarea implicită a broderiei).



> Atingeți pictograma „Confirm” (Confirmare) și reporniți mașina pentru a restabili toate setările implicite.

Actualizarea firmware-ului mașinii

Cel mai recent firmware al mașinii și instrucțiuni detaliate pas cu pas pentru actualizarea proceselor pot fi descărcate de la www.mybernette.com. Datele personale și setările sunt transferate automat în timpul unei actualizări de firmware.

OBSERVAȚIE

Stick-ul USB (accesoriu opțional) a fost eliminat prea devreme

Firmware-ul nu a fost actualizat și mașina nu poate fi utilizată.

> Îndepărtați stick-ul USB (accesoriu opțional) numai după ce datele salvate au fost transferate.

- > Introduceți în port stick-ul USB BERNINA (accesoriu opțional), formatat FAT32, care conține cel mai recent software.
- > Atingeți pictograma „Setup Program” (Program de configurare).



- > Atingeți pictograma „Machine settings” (Setările mașinii).



- > Atingeți pictograma „Firmware version” (Versiune firmware).



- > Atingeți pictograma „Update” (Actualizare) pentru a începe actualizarea firmware-ului.

Verificarea versiunii de firmware

Este afișată versiunea de firmware a mașinii.



- > Atingeți pictograma „Setup Program” (Program de configurare).



- > Atingeți pictograma „Machine settings” (Setările mașinii).



- > Atingeți pictograma „Firmware version” (Versiune firmware).

Revizuirea numărului total de cusături

Se afișează numărul total de cusături realizate de mașină, precum și numărul de cusături de la ultima operațiune de service efectuată de distribuitorul specializat.



- > Atingeți pictograma „Setup Program” (Program de configurare).



- > Atingeți pictograma „Machine settings” (Setările mașinii).



- > Atingeți pictograma „Firmware version” (Versiune firmware).

Selectarea unei limbi

Interfața cu utilizatorul poate fi programată în diferite limbi, după dorința clientului.



> Atingeți pictograma „Setup Program” (Program de configurare).



> Atingeți pictograma „Machine settings” (Setările mașinii).



> Atingeți pictograma „Language selection” (Selectarea limbii).

> Selectați o limbă.

4 Setările sistemului

4.1 Apelarea asistentului de instruire

Asistentul de instruire oferă informații și explicații despre diferite secțiuni cu privire la brodare.



- > Atingeți pictograma „Tutorial” (Asistent instruire).
- > Selectați tema dorită pentru a obține informații.

4.2 Utilizarea modului eco

În timpul unei întreruperi mai îndelungate a activității, mașina poate fi setată într-un mod de economisire a energiei. Nimic nu poate fi selectat pe afișaj și mașina nu poate fi pornită.



- > Atingeți din nou pictograma „eco”.
 - Afișajul intră în hibernare. Consumul de energie este redus, iar lumina de cusut este stinsă.

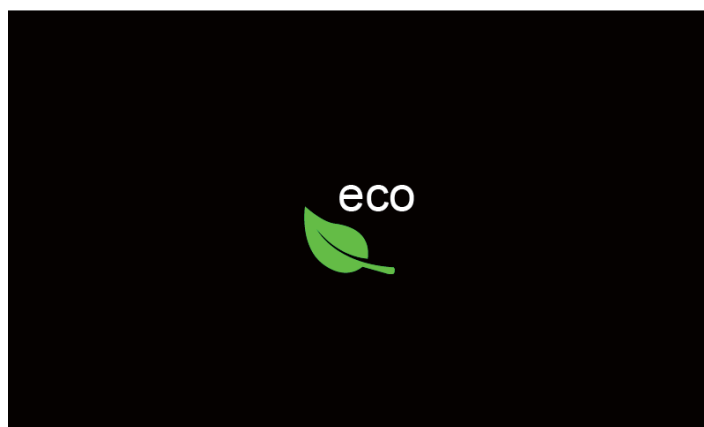

- > Faceți clic rapid pe pictograma verde „eco” de pe ecran.
 - Mașina este gata de utilizare.

4.3 Anularea oricăror modificări cu „clr”

Orice modificări ale motivelor pot fi resetate la setările implicite. Excepție fac motivele salvate care au fost arhivate în memoria personală și funcțiile de monitorizare.



- > Atingeți pictograma „clr”.

5 Broderii creative

5.1 Prezentare generală a broderiei

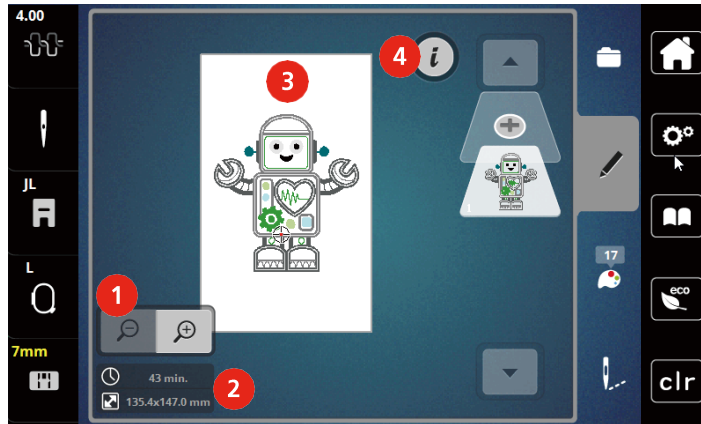

- 1 Mărirea, micșorarea și deplasarea vizualizării motivelor pentru brodat
- 2 Durata brodatului/dimensiunea broderiei exprimată în mm
- 3 Zona de brodat pentru brodat
- 4 Dialogul „i”

5.2 Selectarea și schimbarea motivului pentru brodat



- > Atingeți pictograma „Selection” (Selecție).



- > Atingeți pictograma „Upload embroidery motif” (Încărcare motiv pentru brodat).
- > Selectați un nou motiv pentru brodat.

5.3 Verificarea duratei de brodat și a dimensiunii motivului pentru brodat

În meniul de selecție „Editing” (Editare), în partea stângă jos (1), se indică durata de brodat estimată, exprimată în minute, precum și lățimea și înălțimea motivului pentru brodat.

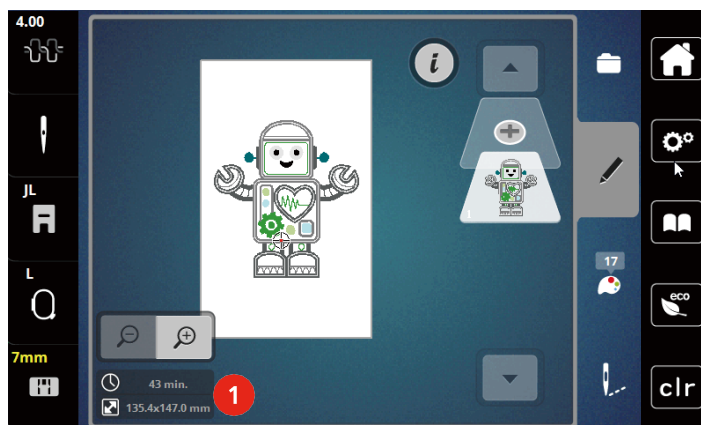

5.4 Reglarea vitezei

Viteza de coasere poate fi reglată la infinit cu glisorul.

- > Deplasați glisorul spre stânga pentru a reduce viteze de coasere.
- > Deplasați glisorul spre dreapta pentru a crește viteze de coasere.

5.5 Editarea motivului pentru brodat

Prezentare generală a editării motivelor pentru brodat

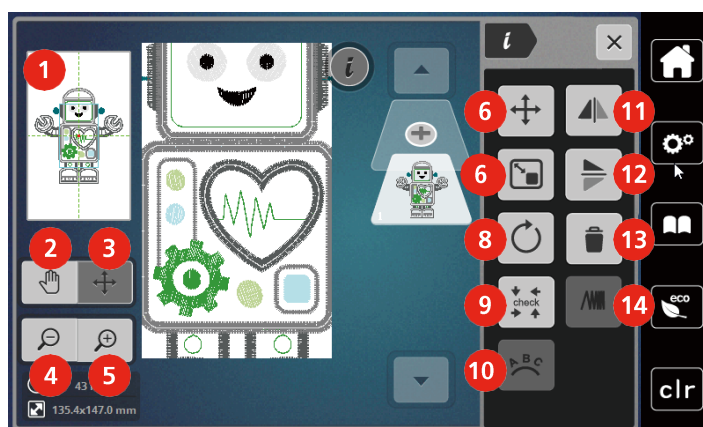

- | | | | |
|---|---------------------------------------|----|---------------------------------------|
| 1 | Previzualizare globală | 8 | Rotirea motivului |
| 2 | Mutarea vizualizării | 9 | Verificarea dimensiunii motivului |
| 3 | Deplasarea vizualizării motivului | 10 | Înclinarea textului |
| 4 | Micșorarea | 11 | Oglindirea imaginii la stânga/dreapta |
| 5 | Mărirea | 12 | Oglindirea imaginii sus/jos |
| 6 | Mutarea motivului pentru brodat | 13 | Ștergerea |
| 7 | Modificarea proporțională a motivului | 14 | Modificarea densității cusăturii |

Mărirea vizualizării motivului pentru brodat

Vizualizarea motivului pentru brodat poate fi mărită. În plus, vizualizarea poate fi reglată cu sau fără a schimba poziția broderiei.

- > Selectați un motiv pentru brodat.
- > Atingeți pictograma „Zoom in” (Mărire) pentru a edita vizualizarea motivului pentru brodat.



- > Atingeți pictograma „Zoom in” (Mărire) de 1-9 ori pentru a mări treptat vizualizarea motivului pentru brodat.



- > Atingeți pictograma „Zoom out” (Micșorare) de 1-9 ori pentru a reveni la modul de editare.

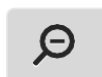

Micșorarea motivului pentru brodat

Vizualizarea motivului pentru brodat poate fi micșorată. În plus, vizualizarea poate fi reglată cu sau fără a schimba poziția broderiei.

- > Selectați un motiv pentru brodat.
- > Atingeți pictograma „Zoom in” (Mărire) pentru a mări motivul pentru brodat.



- > Pentru a reduce dimensiunea vizualizării extinse a motivului pentru brodat cu câte un pas, atingeți pictograma „Zoom out” (Micșorare) de 1 până la 9 ori.



Mutarea vizualizării motivului pentru brodat

Vizualizarea motivului pentru brodat poate fi mutată. În plus, poziția motivului pentru brodat nu va fi modificată.

- > Selectați un motiv pentru brodat.
- > Atingeți pictograma „Zoom in” (Mărire) pentru a edita vizualizarea motivului pentru brodat.



- > Atingeți pictograma „Move the view” (Mutarea vizualizării).
 - Pictograma devine gri închis.
- > Mutați vizualizarea motivului pentru brodat folosind stiloul pentru ecranul tactil/degetul.
 - Atingeți din nou pictograma „Zoom out” (Micșorare) pentru a reveni la vizualizarea anterioară. Poziția broderiei nu este modificată.



- > Pentru a reveni la vizualizarea anterioară, atingeți din nou pictograma „Zoom out” (Micșorare).

Mutarea motivului pentru brodat în mod mărit de vizualizare

Vizualizarea motivului pentru brodat poate fi deplasată atunci când poziția broderiei este schimbată.

- > Selectați un motiv pentru brodat.
- > Pentru a activa pictograma „Relocating the motif” (Relocarea motivului), atingeți pictograma „Zoom in” (Mărire).



- > Atingeți pictograma „Move the motif” (Mutarea motivului).
 - Pictograma devine gri închis.
- > Mutați motivul pentru brodat folosind stiloul pentru ecranul tactil/degetul.
 - Poziția motivului pentru brodat este modificată.

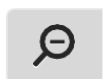

- > Pentru a reveni la vizualizarea anterioară, atingeți din nou pictograma „Zoom out” (Micșorare).

Mutarea motivului pentru brodat



- > Selectați un motiv pentru brodat.
- > Atingeți pictograma „i”-Dialog (Dialog „i”).



- > Atingeți pictograma „Move the motif” (Mutarea motivului).
- > Rotiți butonul multifuncțional superior pentru a muta motivul pentru brodat pe orizontală.
- > Rotiți butonul multifuncțional inferior pentru a muta motivul pentru brodat pe verticală în trepte de 0,5 mm sau atingeți pictograma „+”/„-” sau atingeți motivul pentru brodat, țineți-l apăsat și mișcați-l după cum doriți.
 - Relocarea este indicată în pictogramele încadrate în galben.

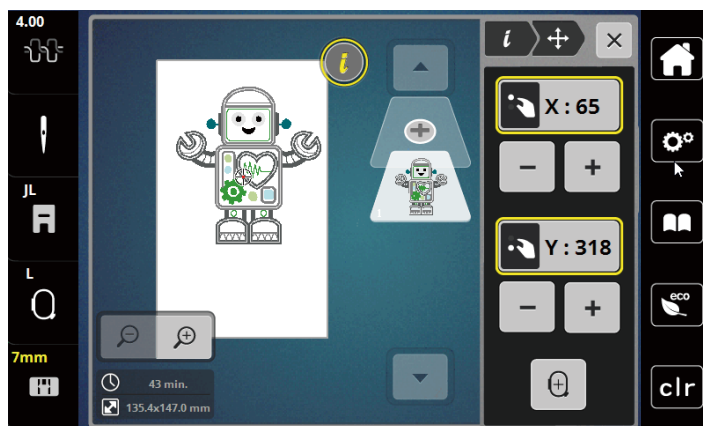

- > Atingeți pictograma „Center of the embroidery motif” (Centrarea motivului pentru brodat).
 - Motivul pentru brodat este în re poziționat în centrul cercului pentru brodat.

Rotirea motivului



- > Selectați un motiv pentru brodat.
- > Atingeți pictograma „i”-Dialog (Dialog „i”).



- > Atingeți pictograma „Rotate the motif” (Rotirea motivului).
- > Rotiți butonul multifuncțional superior sau butonul multifuncțional inferior spre dreapta sau atingeți pictograma „+” pentru a roti modelul pentru brodat în sens orar.
- > Rotiți butonul multifuncțional superior sau butonul multifuncțional inferior spre stânga sau atingeți pictograma „-” pentru a roti modelul pentru brodat în sens antiorar.



- > Atingeți pictograma „Rotate the motif +90°” (Rotire motiv+90°) pentru a roti motivul pentru brodat în trepte de 90°.

Modificarea proporțională a dimensiunii motivelor pentru brodat

Modificarea este limitată la +/- 20%.



- > Selectați un motiv pentru brodat.
- > Atingeți pictograma „i”-Dialog (Dialog „i”).



- > Atingeți pictograma „Alter the embroidery motif proportionally” (Modificarea proporțională a motivului pentru brodat).
- > Pentru a crește proporțional dimensiunea motivelor pentru brodat, rotiți butonul multifuncțional superior sau butonul multifuncțional inferior spre dreapta sau atingeți pictograma „+”.
- > Pentru a scădea proporțional dimensiunea motivelor pentru brodat, rotiți butonul multifuncțional superior sau butonul multifuncțional inferior spre stânga sau atingeți pictograma „-”.

Oglindirea motivelor pentru brodat

Motivele pentru brodat pot fi oglindite atât pe verticală cât și pe orizontală.



- > Selectați un motiv pentru brodat.
- > Atingeți pictograma „i”-Dialog (Dialog „i”).



- > Atingeți pictograma „Mirror image left/right” (Oglindirea imaginii la stânga/dreapta) pentru a oglindi motivul pentru brodat pe verticală.



- > Atingeți pictograma „Mirror image up/down” (Oglindirea imaginii sus/jos) pentru a oglindi motivul pentru brodat pe orizontală.

Verificarea dimensiunii și a poziției motivului pentru brodat

Se poate verifica dacă motivul pentru brodat se potrivește sau nu poziției/locului desemnat pe material.



- > Selectați un motiv pentru brodat.
- > Atingeți pictograma „i”-Dialog (Dialog „i”).



- > Atingeți pictograma „Checking the size of the embroidery motif” (Verificarea mărimii motivului pentru brodat).
 - Cercul pentru brodat se deplasează până când acul este în poziția indicată pe afișaj.
 - Dacă motivul pentru brodat tot nu a fost poziționat corect, poziția poate fi modificată cu ajutorul butonului multifuncțional superior/inferior și pozițiile complete ale broderiei pot fi verificate din nou.

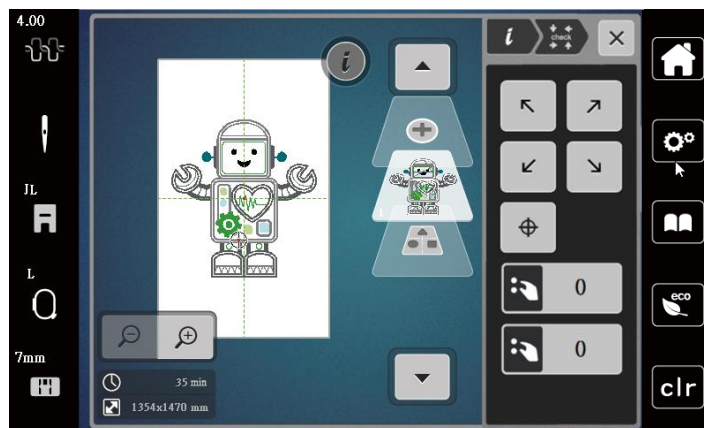

- > Atingeți pictograma „Embroidery motif center” (Centrarea motivului pentru brodat)” pentru a aduce acul în centrul motivului pentru brodat.
- > Rotiți butonul multifuncțional superior pentru a muta motivul pentru brodat pe orizontală.
- > Rotiți butonul multifuncțional inferior pentru a muta motivul pentru brodat pe verticală.

Ștergerea unui motiv pentru brodat

Motivul pentru brodat activ este șters.



- > Selectați un motiv pentru brodat.
- > Atingeți pictograma „i”-Dialog (Dialog „i”).



- > Atingeți pictograma „Delete” (Ștergere).



- > Atingeți pictograma „Confirm” (Confirmare) pentru a șterge motivul pentru brodat.

5.6 Crearea literelor

Prezentare generală a brodării alfabetului

Motiv pentru brodat	Nume
ABC	Bloc elvețian
A B C	Bloc elvețian vertical
ABC	Joc de copii
A B C	Joc de copii vertical
ABC	Victoria
<i>ABC</i>	Aniversare

Crearea de cuvinte/propoziții

Literele pot fi poziționate în cerc, după cum doriți. Când motivul pentru brodat este poziționat în afara zonei de brodat, cercul este conturat cu roșu pe afișaj. Cu selecția cercului se poate verifica dacă motivul pentru brodat poate fi sau nu brodat în alt cerc. Când literele nu se încadrează în niciun cerc, se pot combina două cuvinte și se pot poziționa unul sub altul, după cum se arată în următorul exemplu.



- > Selectați fișierul „Alphabets” (Alfabet).
- > Selectați fontul.
- > Introduceți textul „Made to” (Realizat pentru).
- > Atingeți pictograma (1) (setare standard) pentru a utiliza litere mari.
- > Atingeți pictograma (2) pentru a utiliza litere mici.
- > Atingeți pictograma (3) pentru a utiliza cifre și caractere matematice.

- > Atingeți pictograma (4) pentru a utiliza caractere speciale.



- > Atingeți pictograma „DEL” pentru a șterge câte o literă din textul introdus.



- > Atingeți pictograma „Confirm” (Confirmare) pentru a accepta textul.



- > Atingeți pictograma „Embroidery hoop display/Embroidery hoop selection” (Afișarea cercului pentru brodat/selectarea cercului pentru brodat).
- > Selectați cercul.
- > Atingeți din nou pictograma „Embroidery hoop display/Embroidery hoop selection” (Afișarea cercului pentru brodat/selectarea cercului pentru brodat) pentru a reveni la modul de editare.

Editarea cuvintelor/propozițiilor



- > Atingeți pictograma „i”-Dialog (Dialog „i”).



- > Atingeți pictograma „Rotate the motif” (Rotirea motivului).



- > Atingeți pictograma „Rotate the motif +90°” (Rotire motiv +90°) pentru a roti textul cu 90°.
- > Atingeți pictograma „i” (1).



- > Atingeți pictograma „Move the motif” (Mutarea motivului).
- > Rotiți butonul multifuncțional superior sau atingeți pictograma „+/-” pentru a muta motivul pentru brodat pe orizontală.
- > Rotiți butonul multifuncțional inferior sau atingeți pictograma „+/-” pentru a muta motivul pentru brodat pe verticală.

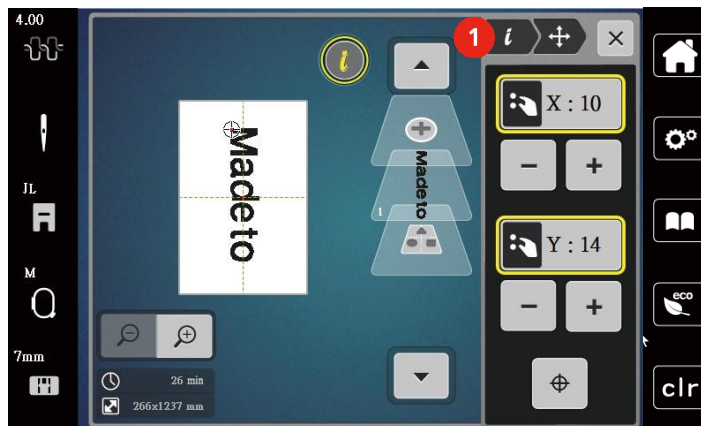



- > Atingeți pictograma „Add motif” (Adăugare motiv).
- > Introduceți și rotiți textul „create” (creare).



- > Atingeți pictograma „Embroidery hoop display/Embroidery hoop selection” (Afișarea cercului pentru brodat/selectarea cercului pentru brodat).

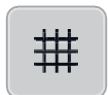

- > Atingeți pictograma „Grid on/off” (Grilă pornită/oprită) pentru a poziționa mai exact liniile de text.

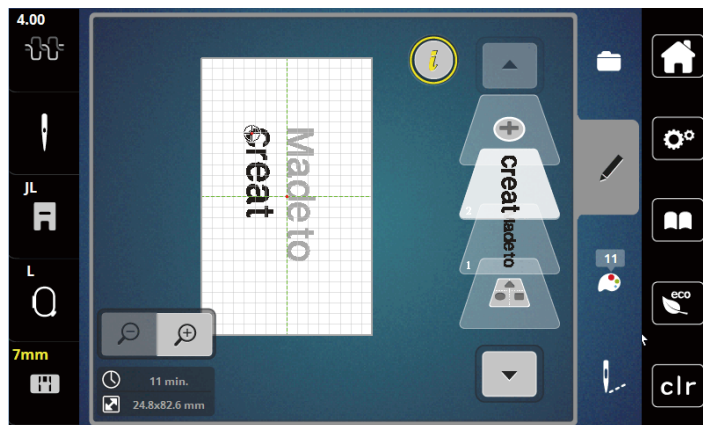

Înclinarea textului

Textele pot fi aranjate și proiectate în formă de arc. Această funcție este aplicabilă numai alfabetelor.

- > Selectați un motiv pentru brodat de tip alfabet.
- > Atingeți pictograma „i”-Dialog (Dialog „i”).



- > Atingeți pictograma „Bend text” (Înclinare text).
- > Pentru a modifica distanța dintre caractere în trepte milimetrice, rotiți butonul multifuncțional superior sau atingeți pictogramele „+”/„-”.
- > Pentru a înclina literele în sus sau în jos, rotiți butonul multifuncțional inferior spre stânga sau spre dreapta sau atingeți pictogramele „+”/„-”.

Modificarea densității cusăturii

- > Selectați un motiv pentru brodat. Această funcție este aplicabilă numai alfabetelor.
- > Selectați un motiv pentru brodat de tip alfabet.
- > Atingeți pictograma „i”-Dialog (Dialog „i”).



- > Atingeți pictograma „Alter the stitch density” (Modificarea densității cusăturii).
- > Atingeți pictograma procentuală pentru a regla densitatea cusăturii dorite.

5.7 Combinarea motivelor pentru brodat

Combinarea motivelor pentru brodat



- > Selectați un motiv pentru brodat.
- > Atingeți pictograma „Add an embroidery motif” (Adăugarea unui motiv pentru brodat) (1).
- > Selectați alt motiv pentru brodat.
- > Atingeți pictograma „Select the combination” (Selectare combinație) (2) pentru a selecta motive întregi pentru brodat.
 - Mărimea combinației nu poate fi reglată.

Ștergerea unui singur motiv pentru brodat



- > Selectați motivul de brodat care urmează să fie șters.
- > Atingeți pictograma „i”-Dialog (Dialog „i”).



- > Atingeți pictograma „Delete” (Ștergere).



- > Atingeți pictograma „Confirm” (Confirmare).

5.8 Modificarea culorilor motivului pentru brodat

Prezentare generală a schimbării culorii

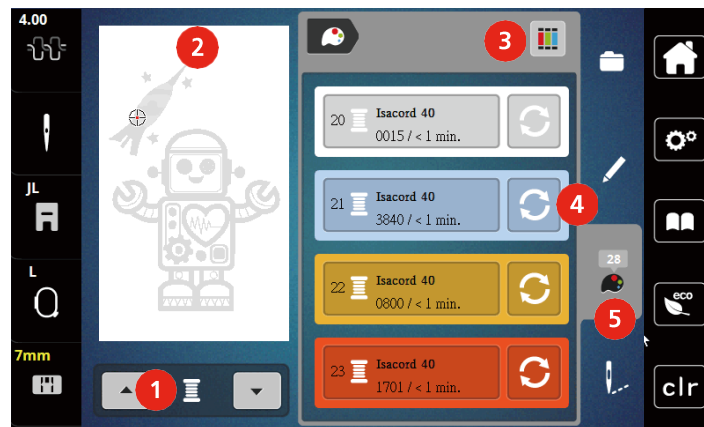

- | | | | |
|---|-----------------------------------|---|--------------------------|
| 1 | Culorile motivelor pentru brodat | 4 | Modificarea culorii |
| 2 | Previzualizarea culorii selectate | 5 | Informații despre culori |
| 3 | Alocarea mărcii firului | | |

Schimbarea culorilor



- > Selectați un motiv pentru brodat.
- > Atingeți pictograma „Color information” (Informații despre culori).
- > Atingeți pictograma „Altering color” (Modificarea culorii) de lângă culoarea care urmează să fie schimbată.
- > Schimbarea culorilor prin căutarea mărcii tematice.
 - Atingeți pictograma „Scrolling” (Derulare) (6) în partea dreaptă sus a afișajului pentru a afișa alte mărci de fir.
- > Atingeți pictograma „Color selection by number” (Selecția culorii după număr) (7) pentru a selecta culoarea introducând numărul culorii.
- > Atingeți pictograma „Scrolling” (Derulare) (8) în partea dreaptă jos a afișajului pentru a afișa alte culori.
- > Selectați culoarea dorită.

Schimbarea mărcii firului



- > Selectați un motiv pentru brodat.
- > Atingeți pictograma „Color information” (Informații despre culori).



- > Atingeți pictograma „Allocate thread brand” (Alocarea mărcii firului).



- > Atingeți pictograma „Scrolling” (Derulare) (1) pentru a afișa alte mărci de fir.



- > Selectați o marcă de fir și atingeți pictograma „Confirm” (Confirmare).
 - Orice culori de fir ale motivelor pentru brodat selectate vor fi corelate cu marca de fir selectată.

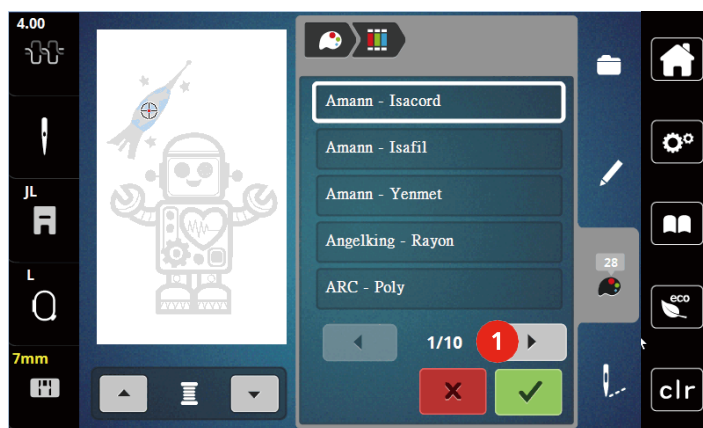

5.9 Brodarea motivului pentru brodat

Prezentare generală a meniului de brodat



- | | | | |
|---|-------------------------------|---|---|
| 1 | Însăilarea | 4 | Tăierea cusăturilor de legătură |
| 2 | Mișcarea cercului | 5 | Activarea/dezactivarea motivului pentru brodat multicolor |
| 3 | Controlul secvenței de brodat | 6 | Indicarea culorii |

Adăugarea de cusături de însăilare

Cusăturile de însăilare pot fi brodate de-a lungul motivului pentru brodat. Astfel, conexiunea dintre material și stabilizator poate fi îmbunătățită.



- > Selectați un motiv pentru brodat.
- > Atingeți pictograma „Embroidering” (Brodare).

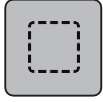

- > Atingeți pictograma „Basting” (Însăilare) pentru broda cusături de însăilare de-a lungul motivului pentru brodat.
- > Atingeți din nou pictograma „Basting” (Însăilare) pentru a dezactiva cusăturile de însăilare.

Mișcarea cercului

Dacă proiectul de brodat este atât de mare încât este necesară deplasarea repetată a cercului, motivul pentru brodat poate fi mutat.



- > Selectați un motiv pentru brodat.
- > Atingeți pictograma „Embroidering” (Brodare).



- > Atingeți pictograma „Move the hoop” (Mutarea cercului).
- > Rotiți butonul multifuncțional superior pentru a muta cercul pe orizontală.
- > Rotiți butonul multifuncțional inferior pentru a muta cercul pe verticală.

Controlul secvenței de brodat atunci când firul se rupe

Când firul se rupe, acul poate fi re poziționat în motivul de brodat prin intermediul controlului secvenței de brodate.



- > Selectați un motiv pentru brodat.
- > Atingeți pictograma „Embroidering” (Brodare).



- > Atingeți pictograma „Embroidery sequence control when thread breaks” (Controlul secvenței de brodat atunci când firul se rupe).
 - În partea stângă a afișajului este afișată o vedere compactă a motivului de brodat. În partea dreaptă este afișat motivul de brodat mărit.

– Repoziționarea prin vizualizare compactă

- > Selectați poziția dorită în vizualizarea compactă (1) (2) folosind stiloul pentru ecranul tactil/degetul.

– Repoziționarea utilizând bara de cusături

- > Selectați bara în vizualizare (3) (4) folosind stiloul pentru ecranul tactil/degetul.

– Repoziționarea utilizând butoanele multifuncționale

- > Rotiți butonul multifuncțional superior pentru a muta cercul cusătură cu cusătură.
- > Rotiți butonul multifuncțional inferior pentru a muta cercul în trepte mari.

– Repoziționarea utilizând lupa



- > Atingeți pictograma „Magnifier” (Lupă) pentru a selecta cusătura dorită după intrare.

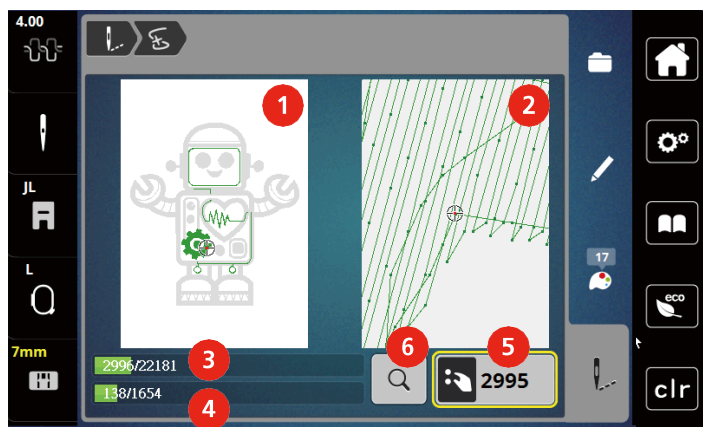

- Numărul din pictograma încadrată în galben indică numărul de cusături din secvența de brodat.

- > Poziționați acul suficient de departe în spate, astfel încât să reia realizarea mai multor cusături înainte de ruperea firului.

Tăierea cusăturilor de legătură

Funcția este activată implicit și cusăturile de legătură sunt tăiate automat. Când funcția este dezactivată, cusăturile de legătură dintre motivele de brodat trebuie tăiate manual.

- > Selectați un motiv pentru brodat.
- > Atingeți pictograma „Embroidering” (Brodat).



- > Atingeți pictograma încadrată în galben „Cut the connecting stitches” (Tăierea cusăturilor de legătură) pentru a dezactiva funcția.
- > Atingeți din nou pictograma „Cut the connecting stitches” (Tăierea cusăturilor de legătură) pentru a activa funcția.

Activarea/dezactivarea motivului pentru brodat multicolor

Motivele de brodat multicolore pot fi, de asemenea, brodate într-o singură culoare.

- > Selectați un motiv pentru brodat.
- > Atingeți pictograma „Embroidering” (Brodat).

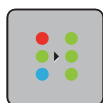

- > Atingeți pictograma „Multi-colored embroidery motif on/off” (Activarea/dezactivarea motivului pentru brodat multicolor).
 - Motivul este brodat într-o singură culoare.

Indicarea culorii

Fiecare culoare a modelului de brodat poate fi selectată individual. Cercul se deplasează la prima cusătură de culoarea curentă. Culoarea activă curent poate fi brodată individual sau într-o altă secvență.



- > Selectați un motiv pentru brodat.
- > Atingeți pictograma „Embroidering” (Brodat).



- > Atingeți pictograma „Scroll down” (Derulare în jos) pentru a selecta următoarea culoare a motivului de brodat.



- > Atingeți pictograma „Scroll up” (Derulare în sus) pentru a selecta culoarea anterioară a motivului de brodat.

5.10 Administrarea motivelor pentru brodat

Administrarea motivelor pentru brodat

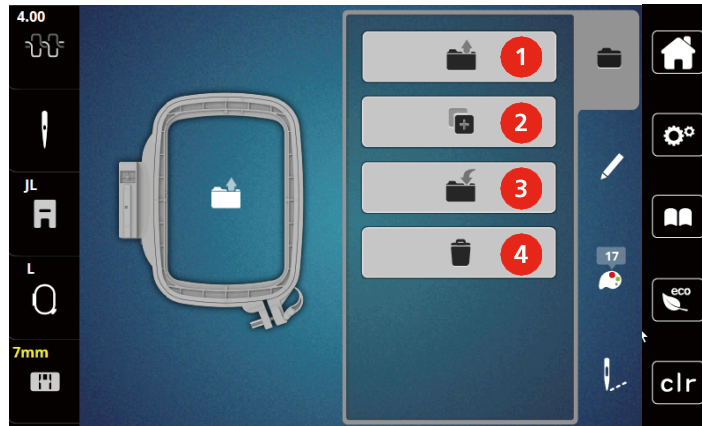

- | | | | |
|---|------------------------------------|---|----------------------------------|
| 1 | Încărcarea motivului pentru brodat | 3 | Salvarea motivului pentru brodat |
| 2 | Adăugarea unui motiv pentru brodat | 4 | Ștergerea |

Salvarea motivelor pentru brodat în memoria personală

În sistemul de fișiere „Personal memory” (Memorie personală) pot fi salvate orice modele de cusături, inclusiv cele care au fost editate individual.

- > Selectați un motiv pentru brodat.
- > Editarea motivului de brodat.
- > Atingeți pictograma „Selection” (Selecție).



- > Atingeți pictograma „Save the motif” (Salvare motiv).
 - Motivul de brodat care trebuie salvat este conturat în galben.
 - Pictograma „Embroidery machine” (Mașină de brodat) este activată.



- > Atingeți pictograma „Confirm” (Confirmare).

Salvarea motivului pentru brodat pe un stick USB

- > Selectați un motiv pentru brodat.
- > Editarea motivului de brodat.
- > Atingeți pictograma „i”-Dialog (Dialog „i”).



- > Atingeți pictograma „Save the motif” (Salvare motiv).
 - Motivul de brodat care trebuie salvat este conturat în galben.



- > Introduceți stick-ul USB în portul USB al mașinii.
- > Atingeți pictograma „USB stick” (Stick USB).



- > Atingeți pictograma „Confirm” (Confirmare).

Suprascrierea motivului pentru brodat în memoria personală

- > Selectați un motiv pentru brodat.
- > Editarea motivului de brodat.
- > Atingeți pictograma „Selection” (Selecție).



- > Atingeți pictograma „Save the motif” (Salvare motiv).
 - Motivul de brodat care trebuie salvat este conturat în galben.



- La atingere, pictograma „Embroidery machine” (Mașină de brodat) este activată.
- > Selectați motivul de brodat care urmează să fie suprascris.



- > Atingeți pictograma „Confirm” (Confirmare).

Suprascrierea motivului pentru brodat în memoria personală

- > Selectați un motiv pentru brodat.
- > Editarea motivului de brodat.
- > Atingeți pictograma „i”-Dialog (Dialog „i”).



- > Atingeți pictograma „Save the motif” (Salvare motiv).
 - Motivul de brodat care trebuie salvat este conturat în galben.



- > Introduceți stick-ul USB în portul USB al mașinii.
- > Atingeți pictograma „USB stick” (Stick USB).
- > Selectați motivul de brodat care urmează să fie suprascris.



- > Atingeți pictograma „Confirm” (Confirmare).

Încărcarea unui motiv pentru brodat din memoria personală



- > Atingeți pictograma „Selection” (Selecție).



- > Atingeți pictograma „Upload embroidery motif” (Încărcare motiv pentru brodat).



- > Selectați fișierul „Personal embroidery motifs” (Motive personale pentru brodat).
- > Selectați un motiv pentru brodat.

Încărcarea unui motiv pentru brodat de pe un stick USB



- > Atingeți pictograma „i”-Dialog (Dialog „i”).
- > Introduceți stick-ul USB în portul USB al mașinii.



- > Atingeți pictograma „USB stick” (Stick USB).
- > Selectați un motiv personal pentru brodat.

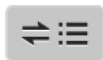

- > Făcând clic pe pictograma „Display embroidery motif name/embroidery motif image” (Afișare nume motiv pentru brodat/imagine cu motivul pentru brodat) din atașament, puteți comuta între numele motivului pentru brodat și imaginea motivului pentru brodat. Acest lucru este posibil numai atunci când încărcați un motiv de pe stick-ul USB.

Ștergerea unui motiv pentru brodat din memoria personală

Motivele pentru brodat care sunt salvate în memoria personală pot fi șterse individual.



- > Atingeți pictograma „i”-Dialog (Dialog „i”).



- > Atingeți pictograma „Delete” (Ștergere).



– La atingere, pictograma „Embroidery machine” (Mașină de brodat) este activată.



- > Selectați motivul de brodat care urmează să fie șters.
- > Atingeți pictograma „Confirm” (Confirmare).

Ștergerea unui motiv pentru brodat de pe stick-ul USB



- > Atingeți pictograma „i”-Dialog (Dialog „i”).



- > Atingeți pictograma „Delete” (Ștergere).
- > Introduceți stick-ul USB în portul USB al mașinii.



- > Atingeți pictograma „USB stick” (Stick USB).
- > Selectați motivul de brodat care urmează să fie șters.



- > Atingeți pictograma „Confirm” (Confirmare).

6 Brodarea

6.1 Brodarea utilizând butonul „Start/Stop”

În cazul unei întreruperi a energiei, procesul de brodare este întrerupt. După repornire, mașina merge în poziția care a brodat ultima dată.



- > Apăsați butonul „Start/Stop” pentru a porni mașina de brodat.
 - Toate părțile motivului care au culoarea curentă sunt brodate.
 - Mașina de brodat se oprește automat la sfârșit.
 - Ambele fire sunt tăiate automat.
 - Mașina de brodat trece automat la următoarea culoare.



- > Schimbarea firului superior.
- > Apăsați butonul „Start/Stop” pentru a broda cu o nouă culoare.
 - După terminarea motivului de brodat, mașina se oprește automat și firele sunt tăiate automat.
- > Atingeți pictograma „Confirm” (Confirmare) pentru a finaliza motivul de brodat.

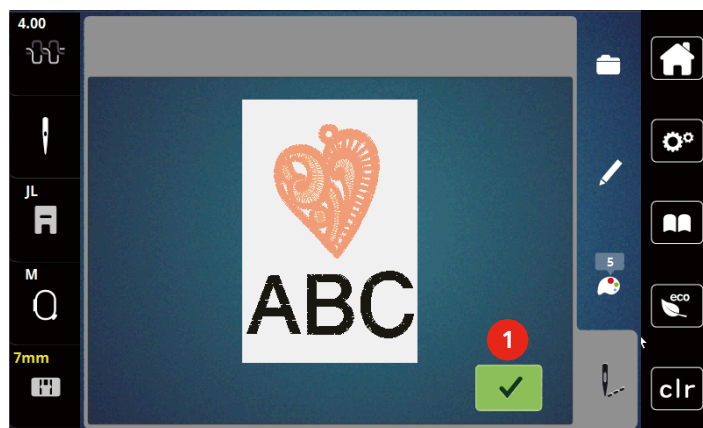

6.2 Reglarea tensionării firului superior

Setările de bază se aplică automat atunci când este selectat un motiv sau un program de brodat.

Când utilizați diferite tipuri de fire de broderie, tensiunea optimă poate varia. Prin urmare, poate fi necesară reglarea tensiunii firului superior în funcție de proiectul de broderie, precum și motivul de brodat dorit individual.

Cu cât tensiunea firului superior este mai mare, cu atât firul superior este mai strâns, ceea ce înseamnă că firul bobinei este tras în partea superioară a materialului. Când tensiunea firului superior este scăzută, firul superior este mai puțin strâns, ceea ce înseamnă că firul bobinei este tras mai puțin.

Modificarea tensiunii firului superior influențează motivul brodat curent. În programul de configurare se pot realiza modificări permanente ale tensiunii firului superior.



- > Atingeți pictograma „Upper thread tension” (Tensiunea firului superior).

- > Mutați glisorul pe afișaj folosind stiloul pentru ecranul tactil/degetul pentru a crește sau a reduce tensiunea firului superior.



- 1 Modificarea permanentă a tensiunii firului
- 2 Tensiunea firului pentru motivul de brodat actual

7 Instrumentul pentru broderie spartă BERNINA

7.1 Schimbarea instrumentului pentru broderie spartă

Instrumentul pentru broderie spartă este un accesoriu opțional. Nu este inclus împreună cu această mașină.



Instrumentul pentru broderie spartă este un accesoriu foarte ascuțit. Este necesară o atenție specială atunci când lucrați cu acest instrument și trebuie să feriți degetele de cuțitul ascuțit. Puteți găsi mai multe informații în manualul pentru broderie spartă, care însoțește instrumentul pentru broderie spartă.

În modul pentru broderie spartă, firul superior, firul bobinei și senzorul firului tăiat sunt dezactivate.

Condiții prealabile:

- Placa de ace pentru broderie spartă/coasere dreaptă este atașată.
- > Îndepărtați piciorușul pentru brodat.
- > Scoateți acul.
- > Introduceți instrumentul pentru broderie spartă cu partea plată înapoi, complet până la partea de sus (1). Strângeți șurubul de fixare a acului (2).

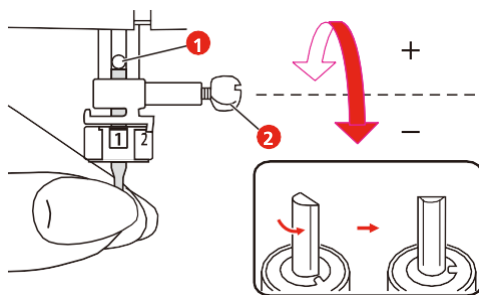

- > Atașați piciorușul pentru brodat.
- > Rotiți instrumentul pentru broderie spartă conform informațiilor de pe afișajul indicării culorii (3).

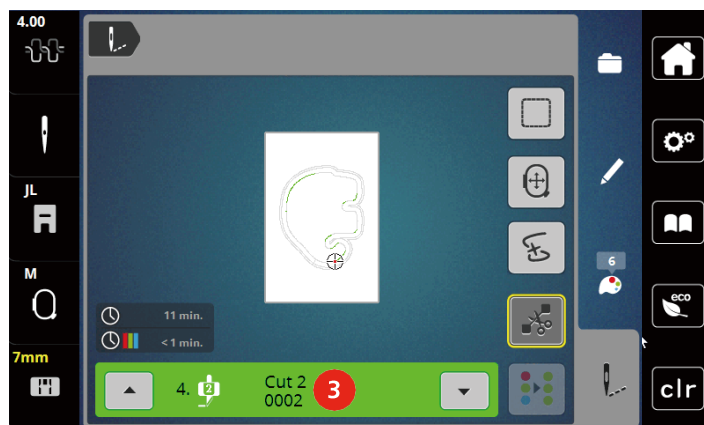

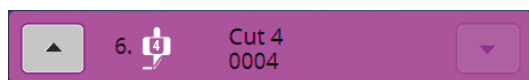
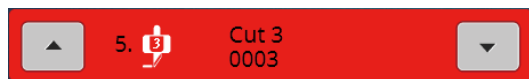
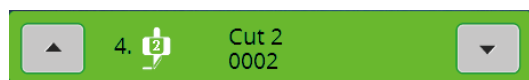
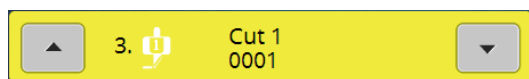

7.2 Începeți să tăiați

- > Apăsați butonul „Start/Stop” pentru a începe să tăiați.
 - Când tăierea este finalizată, mașina se oprește automat și revine la afișarea meniului Broderie.
- > Rotiți instrumentul pentru broderie spartă conform poziției de tăiere de pe afișajul indicării culorii (3).
- > Repetați aceleași acțiuni.
- > Când tăierea este finalizată, mașina se oprește automat și afișează ecranul broderiei finalizate.



8 Ataşament

8.1 Întreţinere şi curăţare

Curăţarea afişajului

- > Curăţaţi afişajul în stare oprită, cu o lavetă moale uşor umedă.

Curăţarea cârligului

**ATENŢIONARE**

Componente acţionate electronic

Pericol de rănire lângă ac şi cârlig.

- > Ridicaţi picioruşul presor.
- > Oprăţi maşina şi deconectaţi-o de la sistemul de alimentare.

- > Scoateţi picioruşul presor şi acul.
- > Scoateţi placa de ace.
- > Curăţaţi cursa cârligului cu o perie.



Ungerea tijeii acului

Dacă tija acului nu este lubrifiată, s-ar putea să nu se deplaseze lin. Dacă mașina este utilizată des, tija acului trebuie să fie unsă la fiecare 6 luni pentru a evita blocarea sa.



AVERTISMENT

Componente acționate electronic

Pericol de rănire lângă placa de ace.

- > Opriti mașina și deconectați-o de la sistemul de alimentare.

- > Scoateți ștecherul (1) și șurubul (2).

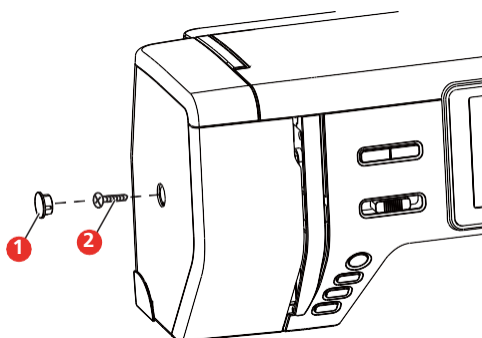

- > Îndepărtați capacul frontal (3).
 - După îndepărtarea capacului frontal, aveți grijă la piesele mobile.

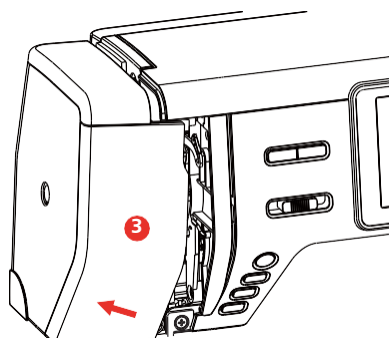

- > Aplicați o picătură de ulei pe mecanismul de mișcare a tijeii acului, inclusiv tija manivelă a tijeii acului/consola tijeii acului și suportul tijeii acului (adăugați ulei în zona marcată de săgeată).
- > Înlăturați piciorușul presor.
- > Învârtiți volantul de câteva ori și îndepărtați excesul de ulei cu o lavetă.
- > După ungere, capacul frontal trebuie remontat înainte de a reconecta mașina.
 - Nu reconectați niciodată mașina și nu o operați cu capacul scos.

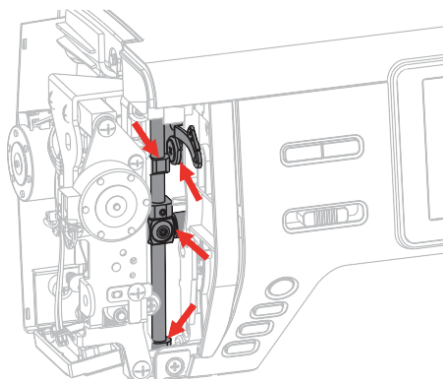





8.2 Remedierea defecțiunilor



Defecțiune	Cauză	Reparații
Formarea neuniformă a cusăturilor	Firul superior este prea strâns sau prea slab.	> Reglați tensiunea firului superior.
	Acul este bont sau îndoit.	> Înlocuiți acul; asigurați-vă că este folosit un ac nou BERNINA de calitate.
	Ac de calitate necorespunzătoare.	> Utilizați un ac nou BERNINA de calitate.
	Fir de calitate slabă.	> Utilizați fir de calitate.
	Combinăție ac/fir incorectă.	> Potriviiți acul cu dimensiunea firului.
	Înfilare incorectă.	> Reînfilati.
Cusături neregulate	Ac incorect.	> Utilizați sistemul de ac 130/705H.
	Acul este bont sau îndoit.	> Înlocuiți acul.
	Ac de calitate necorespunzătoare.	> Utilizați un ac nou BERNINA de calitate.
	Acul este introdus incorect.	> Introduceți acul cu partea plată în spate, până la capăt în suportul acului și strângeți șurubul.
	Vârf de ac incorect.	> Potriviiți vârful acului cu textura materialului.
Firul superior se rupe	Combinăție ac/fir incorectă.	> Potriviiți acul cu dimensiunea firului.
	Firul superior este prea tensionat.	> Reduceți tensionarea firului superior.
	Înfilare incorectă.	> Reînfilati.
	Fir de calitate slabă.	> Utilizați fir de calitate.
	Placa de ace sau vârful cârligului este deteriorat(ă).	> Contactați un distribuitor specializat bernette pentru remedierea daunelor. > Înlocuiți placa de ace.

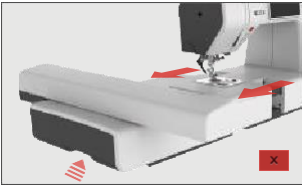
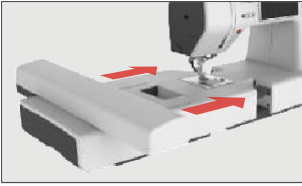
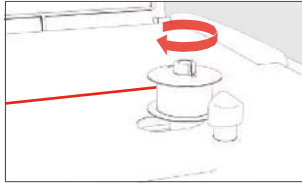
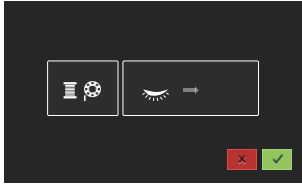

Defecțiune	Cauză	Reparații
Firul inferior se rupe	Bobina nu este introdusă corect.	> Scoateți și reintroduceți bobina și trageți de fir. – Firul ar trebui să poată rula cu ușurință.
	Bobina este înfilată incorect.	> Verificați ca bobina și firul să fie corecte.
	Orificiul de coasere din placa de ace este deteriorat.	> Contactați un distribuitor specializat bernette pentru remedierea daunelor. > Înlocuiți placa de ace.
	Acul este bont sau îndoit.	> Înlocuiți acul.
Acul se rupe	Acul este introdus incorect.	> Introduceți acul cu partea plată în spate, până la capăt în suportul acului și strângeți șurubul.
	Fir înnodat.	> Utilizați fir de calitate.
Afișajul este inactiv	Date de calibrare incorecte.	> Opriți mașina. > Porniți mașina și, în același timp, apăsați îndelung butonul „Center embroidery hoop to the needle/Center embroidery motif” (Centrarea cercului pentru brodat la ac/centrarea motivului pentru brodat). > Calibrați din nou afișajul.
	Modul eco este activ.	> Atingeți din nou pictograma „eco”.
Viteză prea mică	Temperatură nefavorabilă a încăperii.	> Țineți mașina într-o încăpere caldă cu o oră înainte de utilizare.
	Setări în programul de configurare.	> Reglați viteza de brodat în programul de configurare. > Reglați glisorul.
Mașina nu pornește	Temperatură nefavorabilă a încăperii.	> Țineți mașina într-o încăpere caldă cu o oră înainte de utilizare. > Conectați mașina și porniți-o.
	Mașina este defectă.	> Contactați distribuitorul specializat bernette.
Lumina butonului „Start-/Stop” nu se aprinde	Lumina este defectă.	> Contactați distribuitorul specializat bernette.
Nici lumina de cusut, nici lumina de pe brațul liber nu se aprinde	Setări în programul de configurare.	> Activați în programul de configurare.
	Lumina de cusut este defectă.	> Contactați distribuitorul specializat bernette.
Indicatorul firului superior nu reacționează	Setări în programul de configurare.	> Activați în programul de configurare.
	Indicatorul firului superior este defect.	> Contactați distribuitorul specializat bernette.

Defecțiuni	Cauză	Reparații
Indicatorul firului bobinei nu reacționează	Setări în programul de configurare.	> Activați în programul de configurare.
	Indicatorul firului bobinei este defect.	> Contactați distribuitorul specializat bernette.
Eroare în timpul actualizării software-ului	Procesul de actualizare este blocat și clepsidra de pe afișaj este inactivă.	<ul style="list-style-type: none"> > Îndepărtați stick-ul USB. > Opriți mașina. > Redenumiți fișierul de firmware din „.fw” în „.auto”. > Introduceți stick-ul USB. > Porniți mașina. - Actualizarea pornește automat.

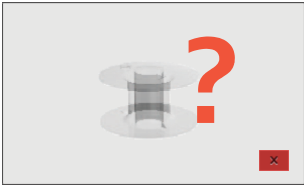
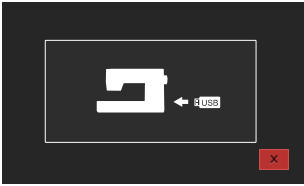
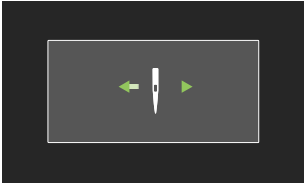
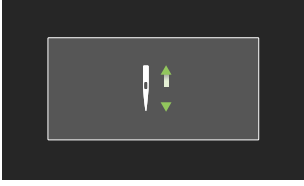
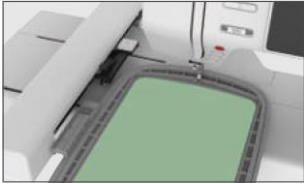
8.3 Mesaje de eroare

Mesaj pe afișaj	Cauză	Reparații
	Modulul pentru brodat trebuie eliminat.	> Împingeți butonul de eliberare și trageți cu atenție modulul pentru brodat spre stânga.
	Modulul pentru brodat trebuie atașat.	> Glisați cu atenție modulul de la stânga la dreapta în conexiunea modulului mașinii.
	Dispozitivul de bobinare este activat.	> Dezactivați dispozitivul de bobinare.
	Indicatorul firului este dezactivat.	> Pentru a activa ambele indicatoare, atingeți pictograma „Confirm” (Confirmare). > Pentru a menține indicatoarele dezactivate, atingeți pictograma „Cancel” (Revocare).
 	Motorul principal nu funcționează.	> Întoarceți volantul în sens orar până când acul este în poziția cea mai de sus. > Scoateți placa de ace. > Îndepărtați resturile de fir. > Curățați cârligul. > Scoateți cârligul și asigurați-vă că nu există bucăți de vârf de ac rupte pe spatele magnetic al cârligului.
	Firul superior este utilizat complet.	> Introduceți un mosor nou. > Reînfilăți.
	Firul superior s-a rupt.	> Reînfilăți.

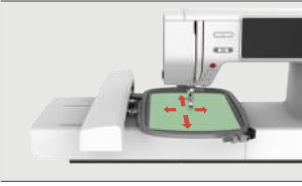
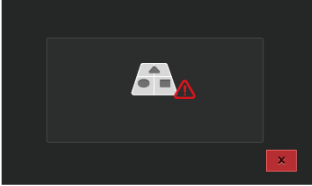
Mesaj pe afișaj	Cauză	Reparații
	Firul bobinei este utilizat complet.	> Scoateți bobina goală, umpleți-o pe unitatea de bobinare și înfilați.
	Pârghia dispozitivului de înfilare a acului nu este ridicată.	> Ridicați pârghia de înfilare a acului.
	Stick-ul USB bernette (accesoriu opțional) nu este introdus	> Introduceți stick-ul USB bernette (accesoriu opțional) în soclul stick-ului USB.
	Nu există suficient spațiu liber disponibil pe stick-ul USB (accesoriu opțional).	> Ștergeți date de pe stick-ul USB (accesoriu opțional). > Suprascrieți date pe stick-ul USB.
	Acul se mișcă lateral.	Când placa de ace este schimbată, această imagine apare deoarece acul este probabil să se miște.
	Acul se mișcă în sus.	> Verificați dacă nu există alte obiecte lângă placa de ace. > Atingeți pictograma „Confirm” (Confirmare) pentru a ridica acul.
	Cercul nu este atașat.	> Atașați cercul.
	Cercul este atașat.	> Scoateți cercul.

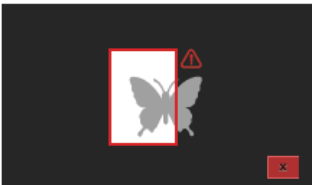
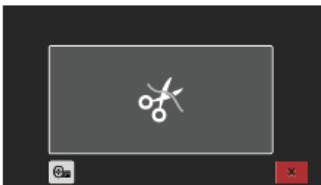
Mesaj pe afișaj	Cauză	Reparații
	Cercul pentru brodat este calibrat.	> Atingeți pictograma „Confirm” (Confirmare).
	A fost atins numărul maxim de cusături, 120.000.	> Selectați alt model cu mai puține cusături.
	Datele se încarcă.	> Se așteaptă prelucrarea.
	Actualizarea versiunii de software a eșuat.	> Verificați fișierul de actualizare de pe stick-ul USB. > Atingeți pictograma „Cancel” (Revocare) și încercați să reporniți actualizarea.
	Motivul pentru brodat este parțial în afara cercului sau este prea mare pentru cerc.	> Reduceți mărimea motivului pentru brodat. > Repoziționați motivul pentru brodat. > Atașați un cerc mai mare.
	Acest mesaj apare după activarea tăietorului de fir la pornirea broderii.	> Tăiați firul manual.

8.4 Date tehnice

Termen	Valoare	Unitate de măsură
Lumină de cusut	300, 2	mA, Watt
Viteză maximă	Mod de brodare 850	Cusături pe minut
Măsurători (B × T × H)	509 × 199,8 × 314,3	mm
Greutate	10	kg
Consumul de energie	100	W
Tensiune de intrare	100 – 240	V
Clasa de protecție (inginerie electrică)	Clasa II	





9 Prezentare generală a modelelor de cusături

9.1 Prezentare generală a motivelor pentru brodat









Editarea motivului pentru brodat

















Lăsați-vă inspirația să prindă aripi. O vastă selecție de motive de brodat vă stă la dispoziție.





Dacă vedeți una dintre următoarele pictograme sub un număr de motiv de brodat, puteți găsi informații suplimentare la www.mybernette.com/7series.

	Punct detașat		Broderie aplicată
	Broderie cu franjuri		Model broderie spartă (motiv)













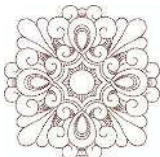

Înfrumusețare

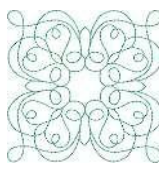
Nr.	Culori motiv de brodat	Lățime x înălțime, în mm	Nr.	Culori motiv de brodat	Lățime x înălțime, în mm
1 (002_clopot)		50,4 103,0	2 (019_elvețian)		150,4 129,4
3 (Floare de colț)		102,9 58,5	4 (12383-18)		90,6 171,2
5 (12490-03)		118 113,4	6 (12490-04)		146,4 122,4
7 (12490-05_ dimensionat)		118 97,8	8 (12535-03_ 1_dimensionat)		155 116

Nr.	Culori motiv de brodat	Lățime x înălțime, în mm	Nr.	Culori motiv de brodat	Lățime x înălțime, în mm
9 (12490-5_dimensionat)		49 100	10 (12587-57)		57,6 20,3
11 (12587-58)		52,8 116,2	12 (12587-59)		33 94,8
13 (12587-60)		126,2 126	14 (12606-33) 		43 70
15 (12611-27) 		136,9 137,3	16 (12611-28) 		140 140
17 (12670-03)		121 144,6	18 (12669-03)		109,4 194,6
19 (19999-002 _verificare_S)	KEEP CALM AND SEW SOMETHING 	125 136,4	20 (21013-29)		152 40,2
21 (21013-30)		75,8 75,8	22 (21021-04)		123 150,2

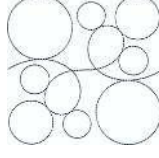

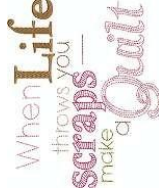
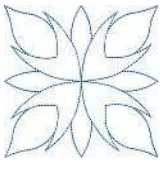



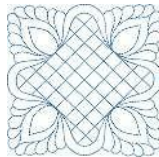







Nr.	Culori motiv de brodat	Lățime x înălțime, în mm	Nr.	Culori motiv de brodat	Lățime x înălțime, în mm
23 (21021-05)		118,8 155,6	24 (21027-01_ S)		123 122,2
25 (21027-14)		120,8 120,8	26 (32078-02) 		123,4 172,9
27 (BE790308_ bernette) 		155,2 178,2	28 (FB148_48)		101 89,6
29 (FB158_48)		39,6 53,2	30 (NA597)		56,6 52,8
31 (NA614)		102 101,4	32 (NA617)		96,6 96,6
33 (NB843_48)		87,6 121,2			





Motive matlasate

Nr.	Culori motiv de brodat	Lățime x înălțime, în mm	Nr.	Culori motiv de brodat	Lățime x înălțime, în mm
1 (12380-04)		83 89,8	2 (12380-22)		110,6 60,8
3 (12380-43)		123,6 123,6	4 (12383-09) 		113,0 77,2
5 (12607-20)		122,4 122,4	6 (BD298_L_bemette)		155 154,6
7 (BD502_48)		61,4 60,8	8 (BD513_48)		63,4 63,4
9 (BD796_48)		47,2 172,7	10 (BD800_48)		126,1 122,3
11 (BD837_48)		123,6 123,6	12 (NB934_48)		132,4 164,8
13 (Matlasare 02)		101,8 101,6	14 (Matlasare 09)		139,6 139,6





Nr.	Culori motiv de brodat	Lățime x înălțime, în mm	Nr.	Culori motiv de brodat	Lățime x înălțime, în mm
15 (Matlasare 10)		139,6 139,6	16 (Matlasare 11)		139,6 139,6







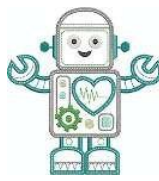







Borduri și dantelă

Nr.	Culori motiv de brodat	Lățime x înălțime, în mm	Nr.	Culori motiv de brodat	Lățime x înălțime, în mm
1 (12398-29) 		26,4 153	2 (12410-08) 		80,6 168,2
3 (12594-03) 		36,4 152	4 (12659-01) 		45,2 57,8
5 (BC015105)		118,4 123	6 (BC01506)		103 131,8
7 (BD567_48)		108 108,2	8 (BE790504)		121,4 121,4
9 (BE790702)		73 190,5	10 (BE790704)		72,5 217,7















Nr.	Culori motiv de brodat	Lățime x înălțime, în mm	Nr.	Culori motiv de brodat	Lățime x înălțime, în mm
11 (BE790705)		42,3 169,3	12 (FQ736_48)		7,9 253,2
13 (NY)		67 151,6	14 (NX952)		65,6 98,6
15 (NX238)		71,1 97,9			













Copii

Nr.	Culori motiv de brodat	Lățime x înălțime, în mm	Nr.	Culori motiv de brodat	Lățime x înălțime, în mm
1 (12401-17)		98,8 55,2	2 (12590-03) 		135,5 147
3 (BE790306)		132,2 151,4	4 (BE790307)		141,5 126,9

Nr.	Culori motiv de brodat	Lățime x înălțime, în mm	Nr.	Culori motiv de brodat	Lățime x înălțime, în mm
5 (BE790313)		99 102,4	6 (CM193_48) 		106,6 127,4
7 (CM368_48)		70,2 140	8 (CM376_48) 		100,4 97,6
9 (NA667)		83,8 83,8	10 (NB302-48)		68,2 80,6
11 (CK229)		88,8 98	12 (CM428_48)		78,2 106,4
13 (MS974)		94,2 98,6	14 (NZ612)		96 99,6
15 (NZ613)		103 84,1	16 (NZ611)		99,6 81,2







Flori











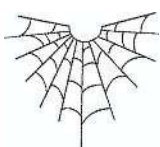

Nr.	Culori motiv de brodat	Lățime x înălțime, în mm	Nr.	Culori motiv de brodat	Lățime x înălțime, în mm
1 (12392-01) 		112,6 157,4	2 (12392-13)		112,6 203,4
3 (21008-24)		97,6 121,6	4 (BE790406)		120,0 180,8
5 (21012-04) 		123,2 124	6 (80001-23)		85 101,6
7 (BE790304_ dimensionat)		115,2 59,6	8 (BE790401_ bernette)		155,1 220,9
9 (BE790402_ dimensionat)		135,6 259	10 (BE790404_ bernette)		157 180,2
11 (FI135)		88,6 87,1	12 (FI136)		84,7 89,2

Nr.	Culori motiv de brodat	Lățime x înălțime, în mm	Nr.	Culori motiv de brodat	Lățime x înălțime, în mm
13 (FQ527_48)		90,4 141,4	14 (FQ562_48)		90,4 156,4
15 (FQ808_48)		123,8 142,4	16 (FQ810_48)		23,6 206,4
17 (NA146)		63,2 69,3	18 (NB039_48)		97 127
19 (Trandafir_S)		63,9 129,2	20 (Floarea soarelui)		91 88,2
21 (FP005)		80,8 95,2	22 (FM856)		76,2 68,2
23 (FQ681_48)		107 138,8	24 (FP238_S)		61,2 65,4

Nr.	Culori motiv de brodat	Lățime x înălțime, în mm	Nr.	Culori motiv de brodat	Lățime x înălțime, în mm
25 (FQ239_48)		62,6 90,4			



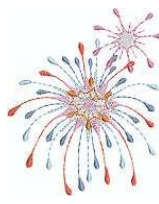

Anotimpuri

Nr.	Culori motiv de brodat	Lățime x înălțime, în mm	Nr.	Culori motiv de brodat	Lățime x înălțime, în mm
1 (12384-02)		132,8 203,4	2 (12384-11)	Spring	84,4 189,8
3 (12400-03)		123,4 161,3	4 (12400-11)	Summer	74,2 211,9
5 (12427-01)		133,8 167,6	6 (12427-11)	Fall	81,6 126,2
7 (12443-03)		120,4 161,4	8 (12443-11)	Winter	73,4 193,1
9 (BE790301_ dimensionat)		116,2 81,4	10 (BE790303)		69,6 70,2







Nr.	Culori motiv de brodat	Lățime x înălțime, în mm	Nr.	Culori motiv de brodat	Lățime x înălțime, în mm
11 (NA006)		72,4 91,8	12 (HG747_48) 		124 147,4
13 (12421-03)		45,8 48,4	14 (12421-11)		39,9 43,6
15 (12421-37)		67,4 61	16 (FQ749_48)		77,6 94,8
17 (HE252)		88,1 144,9	18 (HE255)		133,2 127,2
19 (HE563)		63,2 129,4	20 (HE919_48)		89,2 69,2
21 (HG053_48)		122 121,8	22 (HG795_48)		89,2 164,4
23 (HD382)		66 97,4	24 (HD246)		80,8 99



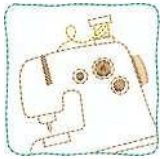

















Nr.	Culori motiv de brodat	Lățime x înălțime, în mm	Nr.	Culori motiv de brodat	Lățime x înălțime, în mm
25 (HE179)		89 95,2			









Asia

Nr.	Culori motiv de brodat	Lățime x înălțime, în mm	Nr.	Culori motiv de brodat	Lățime x înălțime, în mm
1 (FB276_48_ dimensionat)		115,1 103,2	2 (FB283_48)		102,4 109,4
3 (FQ194_48)		120,2 118,4	4 (NB124_48_ dimensionat 100%)		155 118,6

















Sport/hobby















Nr.	Culori motiv de brodat	Lățime x înălțime, în mm	Nr.	Culori motiv de brodat	Lățime x înălțime, în mm
1 (12465-33)		80 79,8	2 (NX688)		92,2 85,6
3 (12611-08) 		80 119,7	4 (12611-21) 		71,7 155,8







Nr.	Culori motiv de brodat	Lățime x înălțime, în mm	Nr.	Culori motiv de brodat	Lățime x înălțime, în mm
5 (12611-22) 		71,7 155,8	6 (12611-23) 		71,7 155,8
7 (12677-01_ dimensionat) 		117,2 115,2	8 (12677-02) 		116,4 115
9 (12677-03_ dimensionat) 		117 82,4	10 (80085-25) 		134,8 166,2
11 (BE790601_ S)		80,3 80,2	12 (BE790602)		80,2 75,6
13 (BE790603)		80,4 74,8	14 (BE790604)		79,8 80,4
15 (BE790604)		79,6 79,6	16 (BE790606_ S)		100,2 86
17 (BE790607)		79,8 74,4	18 (BE790608)		80,4 80

Nr.	Culori motiv de brodat	Lățime x înălțime, în mm	Nr.	Culori motiv de brodat	Lățime x înălțime, în mm
19 (SP980)		63,3 63,6	20 (SP989)		101,6 82,4
21 (CK510)		76,2 60	22 (CK522)		70,8 53,2
23 (CK970)		84,8 81,6	24 (LT749)		99,2 38,4
25 (LT920)		89,1 55,6	26 (CM442_48)		46,4 47
27 (LT870)		97,6 57	28 (NB759)		98,8 61,6
29 (RC675_S)		101,6 79,6	30 (RC675_48)		100,4 99
31 (SR067)		87,6 96,8	32 (SR589)		95,2 66,6







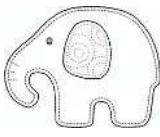

Animale

Nr.	Culori motiv de brodat	Lățime x înălțime, în mm	Nr.	Culori motiv de brodat	Lățime x înălțime, în mm
1 (BE790302)		68,4 66,4	2 (12672-02)		138 133,4
3 (CM022_4 8)		89,2 97	4 (CM142_4 8)		56,6 66,8
5 (CM211_4 8)		80,6 70,6	6 (CM213_4 8)		58,2 102
7 (CM220_4 8) 		71,4 71,8	8 (CM226_4 8) 		63,2 63
9 (CM286_4 8)		97,8 82,4	10 (CM362_4 8_dimensionat) 		115,1 107,8
11 (CM384_4 8)		77,4 80,6	12 (CM465_4 8_dimensionat)		48,2 33
13 (DEC104)		10,4 13	14 (FQ617_48)		118 198,2

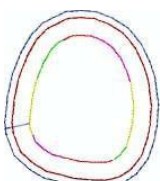

Nr.	Culori motiv de brodat	Lățime x înălțime, în mm	Nr.	Culori motiv de brodat	Lățime x înălțime, în mm
15 (FQ624_48)		64,5 144,2	16 (FQ945_48_S)		93,8 95
17 (LJ699)		93,2 98	18 (WM785)		84,6 103,4
19 (WP201_48)		76,2 92	20 (WP325_48)		77,8 94
21 (WP217_48)		93,8 78,2	22 (WP224_48)		100,4 111
23 (WP415_48)		132,4 148,4	24 (WP421_48)		95,8 137,6
25 (WS610_48_dimensionat)		120 104,4	26 (CM442H D26748)		65,2 51,4
27 (WM784)		106 114,4	28 (BE790305) 		118,2 145,6

Nr.	Culori motiv de brodat	Lățime x înălțime, în mm	Nr.	Culori motiv de brodat	Lățime x înălțime, în mm
29 (BE790309) 		87,5 149,8	30 (BE790311) 		114,1 152,5
31 (BE790312) 		122 133			

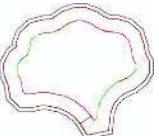
Broderie spartă

Nr.	Culori motiv de brodat	Lățime x înălțime, în mm	Nr.	Culori motiv de brodat	Lățime x înălțime, în mm
1 (CM594_48) 		96 75,6	2 (CM594_48_CWA01) 		90,8 110,0
3 (CM594_48_CWA02) 		43,6 50,2	4 (FS344_48)		94,4 101
5 (FS345_48)		92,6 104,9	6 (FS345_48_CWA) 		80,6 72,2

Campanie

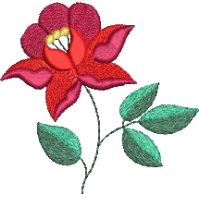
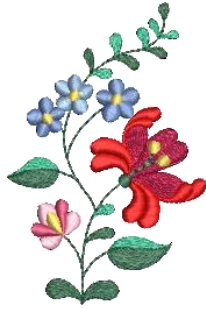
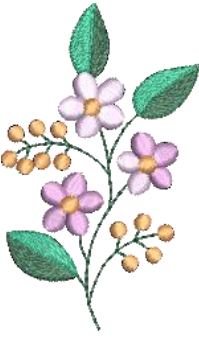
Nr.	Culori motiv de brodat	Lățime x înălțime, în mm	Nr.	Culori motiv de brodat	Lățime x înălțime, în mm
1 (Campanie _3_elen- te)		118,9 216,7	2 (Campanie _1_elen- t)		75,3 69,3
3 (FB060)		75,7 72,9	4 (FB062)		60 91
5 (FB069)		53,1 87,4			

Index

Activarea indicatorului firului bobinei	44
Activarea indicatorului firului superior	44
Reglarea luminozității afișajului	44
Reglarea culorii afișajului	43
Modificarea densității cusăturii	56
Atașarea cercului	38
Atașarea modului	24

Înapoi la setările implicite	45
------------------------------	----

Calibrarea afișajului	45
Calibrarea cercului	41
Apelarea asistentului de instruire	48
Verificarea versiunii de firmware	46
Curățarea cârligului	68
Combinarea motivelor pentru brodat	56

Dezactivarea cusăturilor de siguranță	42
---------------------------------------	----

Modulul de brodat	12
Testul broderiei	19
Protecția mediului	7
Mesaje de eroare	73

Introducerea acului pentru brodat	26
Introducerea mosorului	24

Întreținere și curățare	68
-------------------------	----

Ac, fir, material	17
Combiția ac/fir	18

Prezentare generală a motivelor pentru brodat	77
---	----

Poziționarea discului mosorului	23
---------------------------------	----

Reglarea vitezei	49
------------------	----

Instrucțiuni de siguranță	5
Ax suplimentar de mosor	23
Selectarea unei limbi	47
Selectarea unui motiv pentru brodat	34
Sunet pornit/oprit	44

Date tehnice	76
Pregătirea înfilării	27
Înfilarea firului bobinei	32
Înfilarea firului superior	27
Remediarea defecțiunilor	70

Actualizarea firmware-ului mașinii	46
Utilizarea plasei de protecție a mosorului	23
Utilizarea modului eco	48

Bobinarea firului	31
-------------------	----



www.mybernette.com/b70DECO

© BERNINA International AG
Steckborn CH, www.bermina.com